

Dura-Ace TRACK

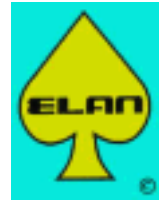

20

DURA-ACE
TRACK

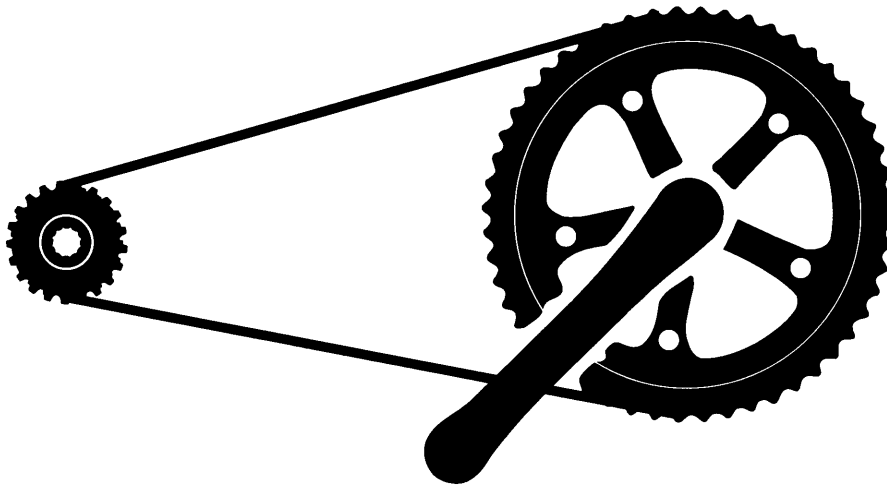

Model No.

FC-7710

HB-7710-F

HB-7710-R

BB-7710

BB-7700

SS-7600

FC-7710

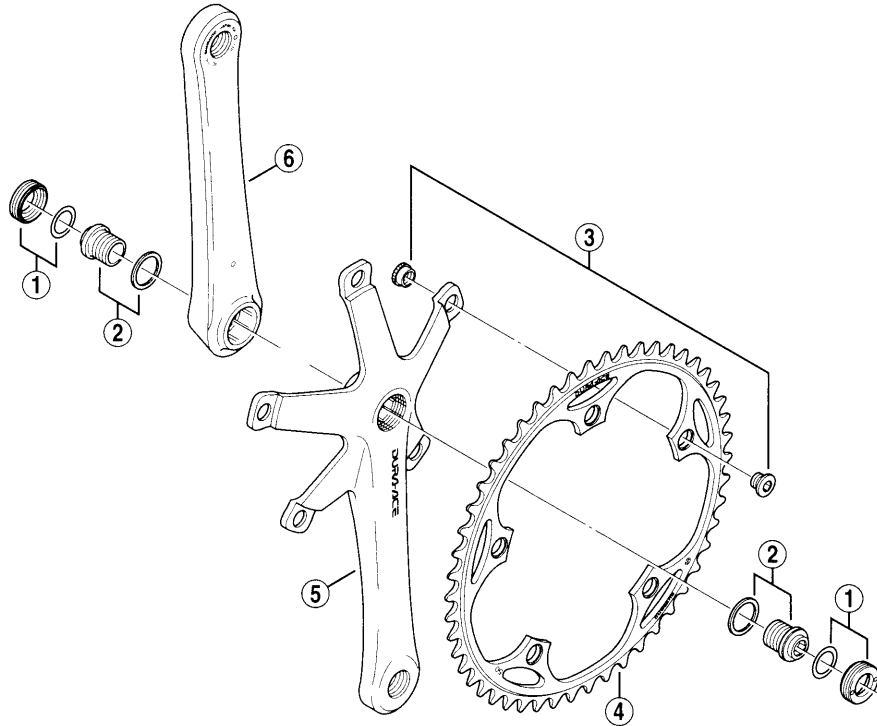

FC-7600
FC-7701

●ギア取付ピッチ径：144mm

メーカー希望小売価格	注文番号	番号	コード番号	部 品 名	互 換 性
494	782201	1	3-16P 98020	クランクキャップ & プラスチックワッシャー	A
735	782202	2	3-16P 98010	クランク取付ボルト & ワッシャー	A
1,365	782203	3	3-16S 98010	ギア固定ボルト (M8×6) & ナット (各5個)	B
8,925	782204	4	4-16S 45001	チェーンリング 45T (1/2"×1/8")	B
8,925	782205		4-16S 46001	チェーンリング 46T (1/2"×1/8")	B
8,925	782206		4-16S 47001	チェーンリング 47T (1/2"×1/8")	B
8,925	782207		4-16S 48001	チェーンリング 48T (1/2"×1/8")	B
9,450	782208		4-16S 49001	チェーンリング 49T (1/2"×1/8")	B
9,450	782209		4-16S 50001	チェーンリング 50T (1/2"×1/8")	B
9,450	782210		4-16S 51001	チェーンリング 51T (1/2"×1/8")	B
9,450	782211		4-16S 52001	チェーンリング 52T (1/2"×1/8")	B
9,450	782212		4-16S 53001	チェーンリング 53T (1/2"×1/8")	B
9,450	782213		4-16S 54001	チェーンリング 54T (1/2"×1/8")	B
9,450	782214		4-16S 55001	チェーンリング 55T (1/2"×1/8")	B
8,925	782215		4-16S 45000	チェーンリング 45T (1/2"×3/32")	B
8,925	782216		4-16S 46000	チェーンリング 46T (1/2"×3/32")	B
8,925	782217		4-16S 47000	チェーンリング 47T (1/2"×3/32")	B
8,925	782218		4-16S 48000	チェーンリング 48T (1/2"×3/32")	B
9,450	782219		4-16S 49000	チェーンリング 49T (1/2"×3/32")	B
9,450	782220		4-16S 50000	チェーンリング 50T (1/2"×3/32")	B
9,450	782221	4-16S 51000	チェーンリング 51T (1/2"×3/32")	B	
9,450	782222	4-16S 52000	チェーンリング 52T (1/2"×3/32")	B	
9,450	782223	4-16S 53000	チェーンリング 53T (1/2"×3/32")	B	
9,450	782224	4-16S 54000	チェーンリング 54T (1/2"×3/32")	B	
9,450	782225	4-16S 55000	チェーンリング 55T (1/2"×3/32")	B	
19,740	782226	5	3-16S 98020	右クランク 165mm	
19,740	782227		3-16S 98030	右クランク 167.5mm	
19,740	782228		3-16S 98040	右クランク 170mm	
19,740	782229		3-16S 98050	右クランク 172.5mm	
19,740	782230		3-16S 98060	右クランク 175mm	
11,130	782231	6	3-16S 98070	左クランク 165mm	
11,130	782232		3-16S 98080	左クランク 167.5mm	
11,130	782233		3-16S 98090	左クランク 170mm	
11,130	782234		3-16S 98100	左クランク 172.5mm	
11,130	782235		3-16S 98110	左クランク 175mm	

互換性A：同一部品

互換性B：同一機能部品（但し外観、材質、仕上げ、サイズ等が異なります。）

1301-PARTS1702C

HB-7710-F

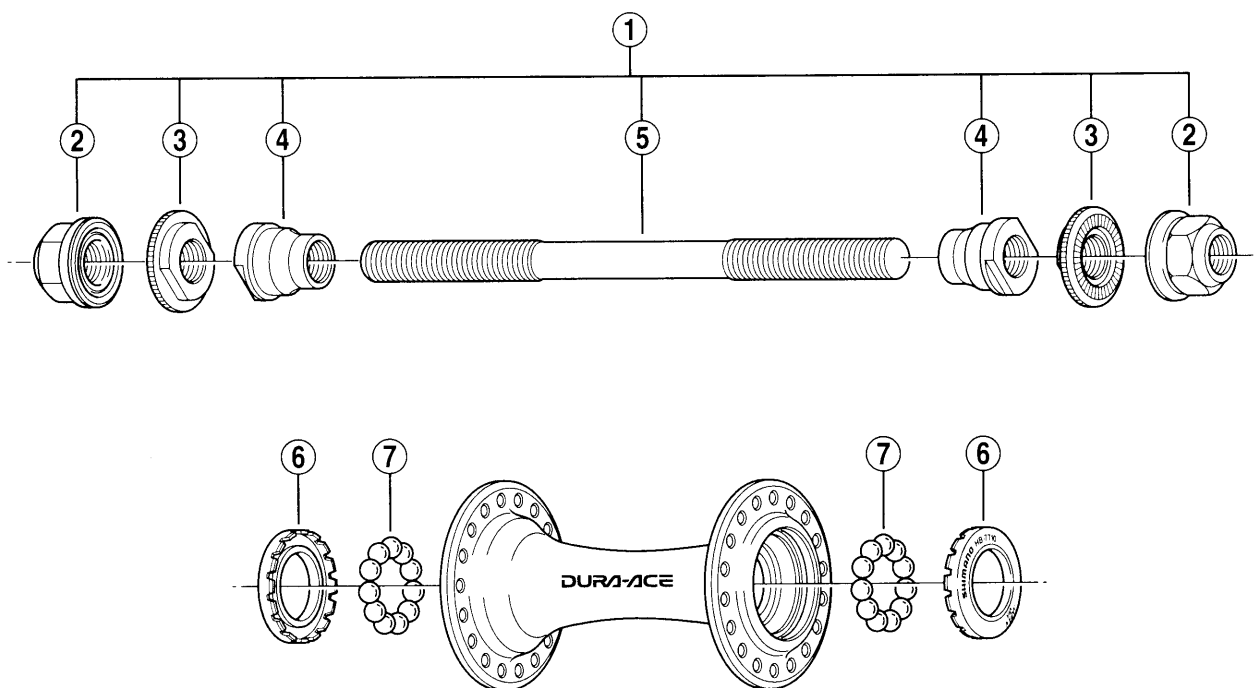

HB-7600-F

メーカー希望小売価格	注文番号	番号	コード番号	部 品 名	互 換 性
3,885	619801	1	3-23T 98010	ハブ軸 組立品 (軸長142mm/玉間100mm)	
494	619802	2	3-237 90020	取付ナット (M9)	A
368	619803	3	4-23T 06000	ロックナット	
987	619804	4	4-23T 08000	玉押し (M9×16.7mm)	
252	619805	5	4-23T 05000	ハブ軸 (M9×142mm)	
126	619806	6	4-23T 07000	防水キャップ	B
221	619807	7	3-000 91270	ステンレス球 (3/16") 22個	A

互換性A: 同一部品

互換性B: 同一機能部品 (但し外観、材質、仕上げ、サイズ等が異なります。)

1008-PARTS1588

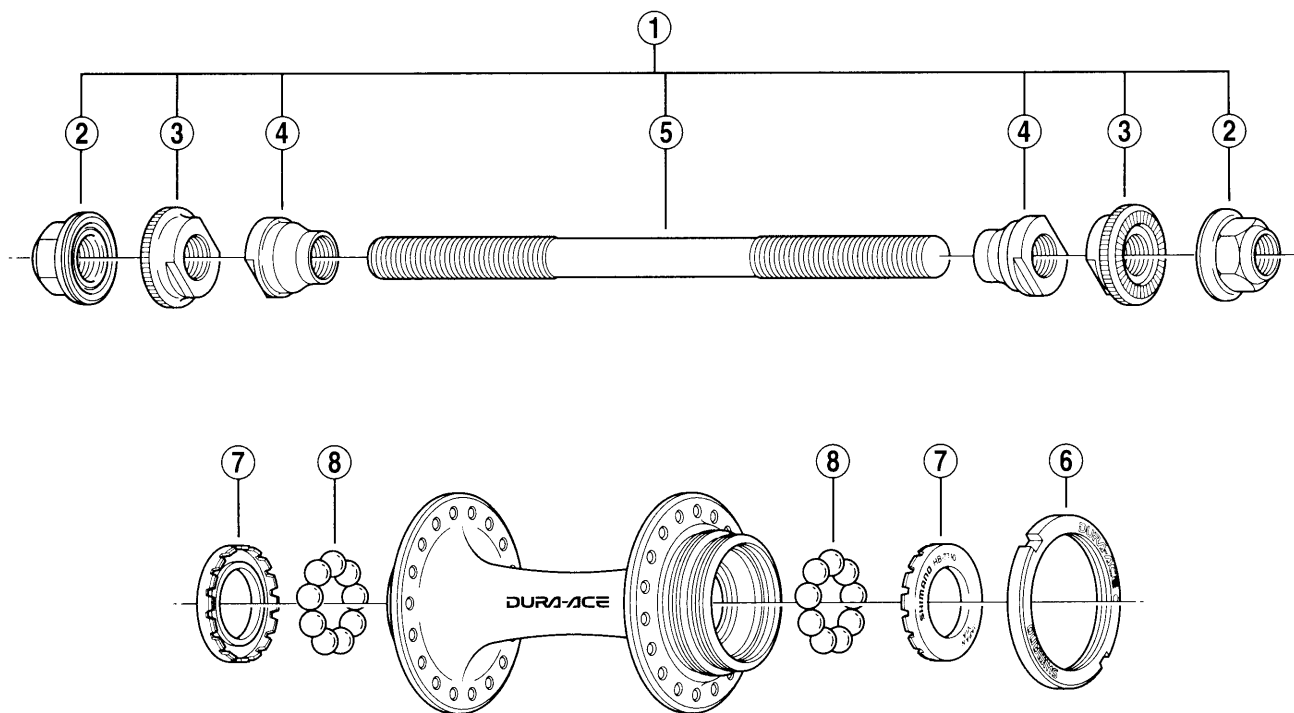

HB-7600-R

メーカー希望小売価格	注文番号	番号	コード番号	部 品 名	互 換 性
4,200	619901	1	3-23U 98010	ハブ軸 組立品 (軸長164mm/玉間120mm)	
515	619902	2	3-247 90020	取付ナット (M10)	A
368	619903	3	4-23U 06000	ロックナット	
1,029	619904	4	4-23U 08000	玉押し (M10×16.2mm)	
347	619905	5	4-23U 05000	ハブ軸 (M10×164mm)	B
441	619906	6	4-278 19000	ロックリング	A
126	619907	7	4-23U 07000	防水キャップ	
221	619908	8	3-000 91370	ステンレス球 (1/4") 22個	A

互換性A: 同一部品

互換性B: 同一機能部品 (但し外観、材質、仕上げ、サイズ等が異なります。)

1008-PARTS1589

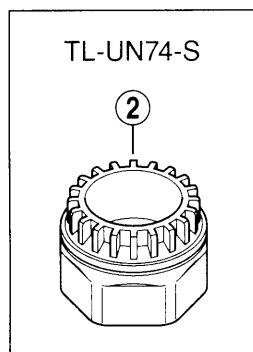
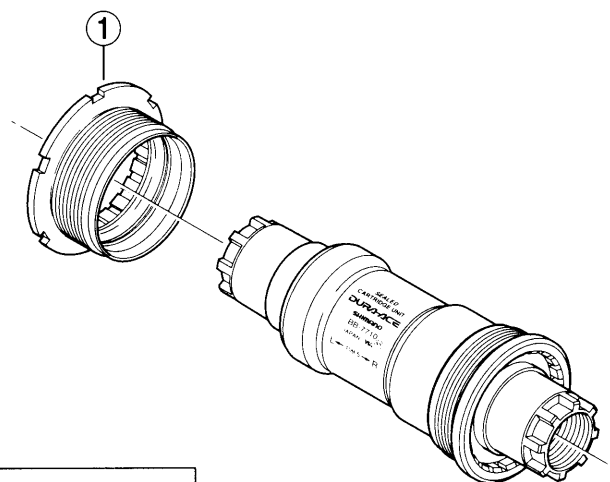

メーカー希望小売価格	注文番号	番号	コード番号	部 品 名
945	784101	1	3-1TH 98010	左アダプター (B.C.1.37"×24T) 英ネジ
945	784104	2	4-130 09073	アダプター戻し工具 (TL-UN74-S)

I212-PARTS1646B

HB-7710-R



DURA-ACE
TRACK

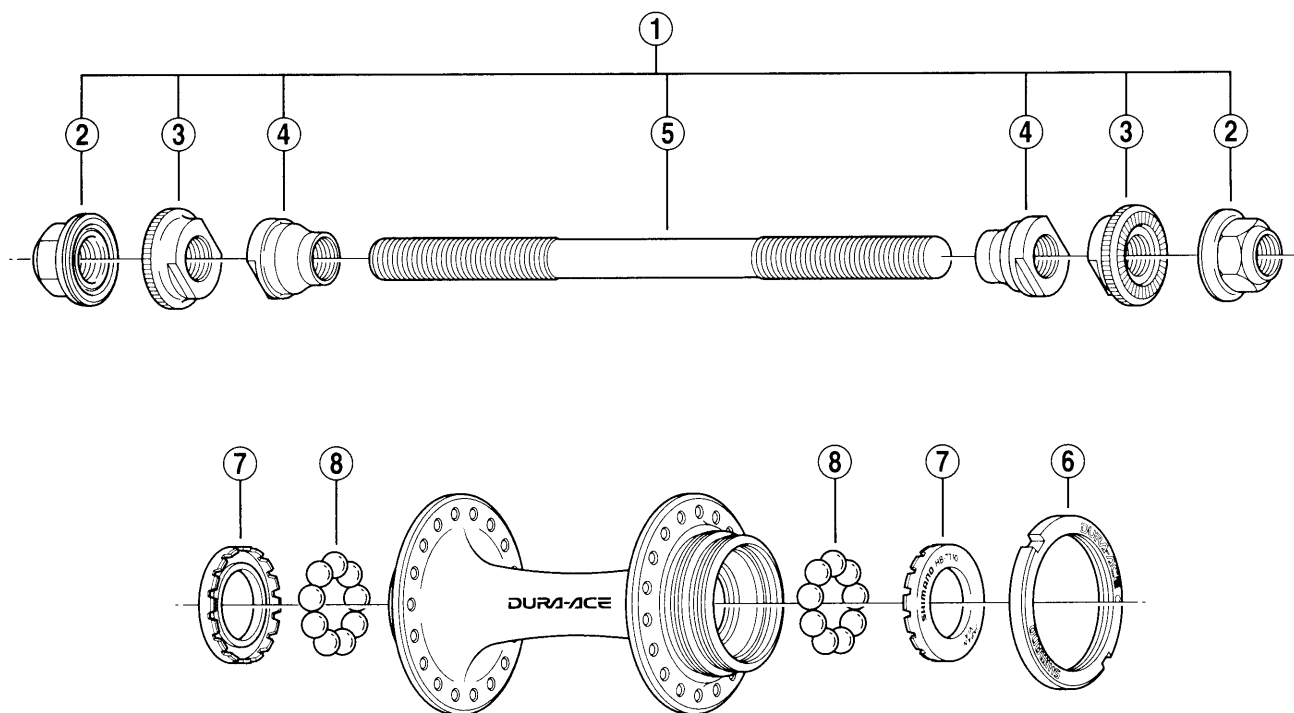

HB-7600-R

メーカー希望小売価格	注文番号	番号	コード番号	部 品 名	互 換 性
4,200	619901	1	3-23U 98010	ハブ軸 組立品 (軸長164mm / 玉間120mm)	
515	619902	2	3-247 90020	取付ナット (M10)	A
368	619903	3	4-23U 06000	ロックナット	
1,029	619904	4	4-23U 08000	玉押し (M10×16.2mm)	
347	619905	5	4-23U 05000	ハブ軸 (M10×164mm)	B
441	619906	6	4-278 19000	ロックリング	A
126	619907	7	4-23U 07000	防水キャップ	
221	619908	8	3-000 91370	ステンレス球 (1/4") 22個	A

互換性A: 同一部品

互換性B: 同一機能部品 (但し外観、材質、仕上げ、サイズ等が異なります。)

1008-PARTS1589

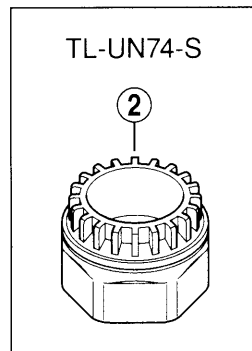
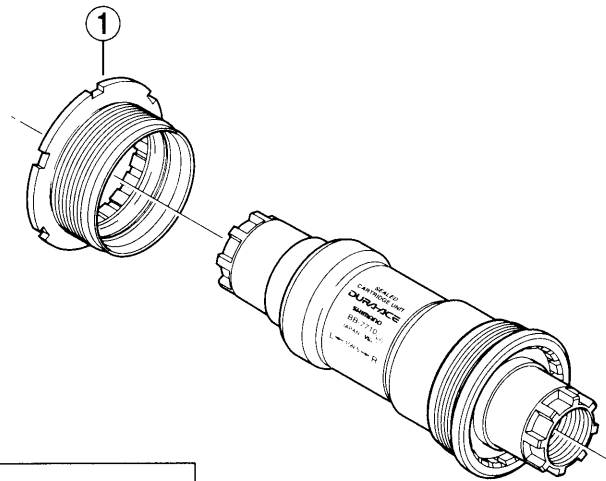

メーカー希望小売価格	注文番号	番号	コード番号	部 品 名
945	784101	1	3-1TH 98010	左アダプター (B.C.1.37×24T) 英ネジ
945	784104	2	4-130 09073	アダプター戻し工具 (TL-UN74-S)

1212-PARTS1646B

BB-7700

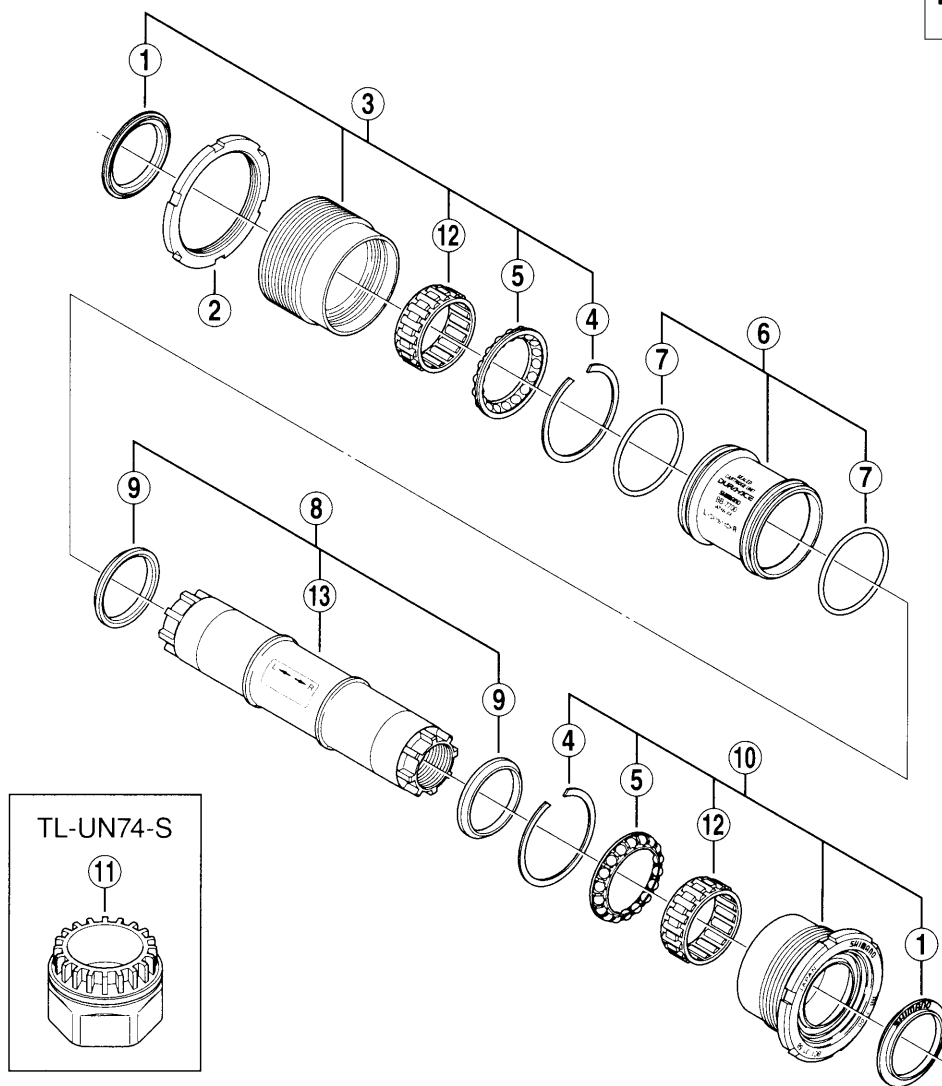

メーカー希望小売価格	注文番号	番号	コード番号	部 品 名
158	523947	1	3-1TG 98080	シールガード
494	523932	2	4-1TG 11000	ロックナット (B.C.1.37×24T) 英ネジ
494	523933		4-1TG 11200	ロックナット (M36×24T) 伊ネジ
1,360	523934	3	3-1TG 98010	左アダプターユニット (B.C.1.37×24T) 英ネジ
1,360	523935		3-1TG 98020	左アダプターユニット (M36×24T) 伊ネジ
27	523936	4	4-1TF 22000	Oリング
274	523937	5	3-1TF 98020	ボールリテーナー (1/8×18)
494	523938	6	3-1TG 98030	インナーカバー & オーリング
53	523939	7	4-1TF 21000	オーリング
3,948	523940	8	3-1TG 98040	ハンガー軸 (109.5mm) & 玉押し
940	523941	9	4-1TG 07000	玉押し
1,481	523942	10	3-1TG 98050	右アダプターユニット (B.C.1.37×24T) 英ネジ
1,481	523943		3-1TG 98060	右アダプターユニット (M36×24T) 伊ネジ
945	523945	11	4-130 09073	アダプター戻し工具 (TL-UN74-S)
294	523944	12	3-1TF 98090	ニードルベアリング
2,069	523946	13	3-1TG 98070	ハンガー軸 (109.5mm)

1111-PARTS1514B

SS-7600 トラック用

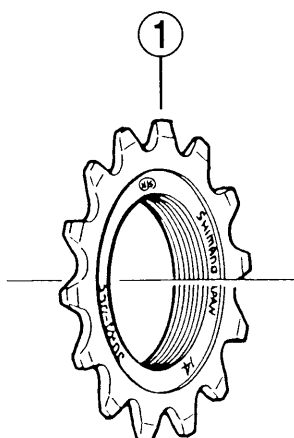

メーカー希望小売価格	注文番号	番号	コード番号	部 品 名
1,575	485110	1	4-279 13100	13Tギア (1/2"×1/8")
1,575	485120		4-279 14100	14Tギア (1/2"×1/8")
1,575	485130		4-279 15100	15Tギア (1/2"×1/8")
1,575	485140		4-279 16100	16Tギア (1/2"×1/8")
1,575	485150		4-279 13000	13Tギア (1/2"×3/32")
1,575	485160		4-279 14000	14Tギア (1/2"×3/32")
1,575	485170		4-279 15000	15Tギア (1/2"×3/32")
1,575	485180		4-279 16000	16Tギア (1/2"×3/32")

6101-PARTS528B