

スモールパーツ / 純正工具

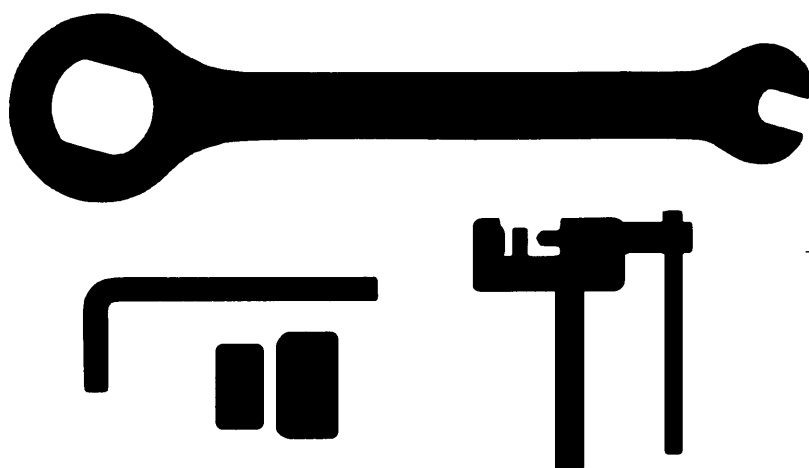

10



Model No.

- ブレーキシュー (ロード用)
- ブレーキシュー (ATB用/1)
- ブレーキシュー (ATB用/2)
- ブレーキパッド (ディスクブレーキ用)
- ディスクローター
- チェーンリング (ロード用/1)
- チェーンリング (ロード用/2)
- チェーンリング (ATB用/1)
- チェーンリング (ATB用/2)
- インナーケーブル
- アウターケーシング
- ケーブルセット
- スモールパーツ
- クリートセット (ロード用)
- クリートセット (ATB用)
- その他 (1)
- その他 (2)
- グリス & オイル
- 純正工具 (1)
- 純正工具 (2)
- 純正工具 (3)

ブレーキシュー (ロード用)

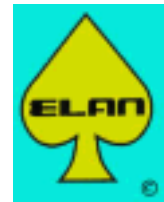

① **R55C2**

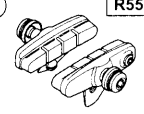

適応: BR-7800

② **R55C+1**

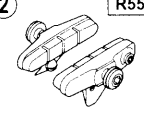

適応: BR-7700

③ **R55C2**

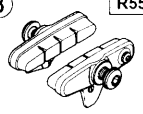

適応: BR-6600

④ **R55C**

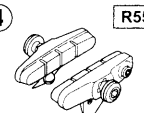

適応: BR-6500

⑤ **R55C**

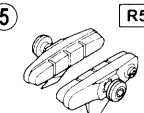

適応: BR-5501 BR-5500

⑥ **R55C+1**

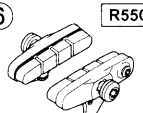

適応: BR-R600

⑦

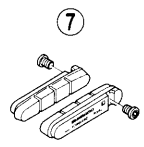

適応: BR-7800 BR-7700 BR-6600 BR-6500
BR-5501 BR-5500 BR-R600

⑧

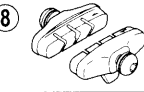

適応: BR-6403 BR-1055
BR-A550

⑨ **R50T**

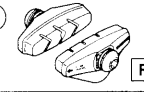

適応: BR-1055 BR-A550
BR-4400 BR-3300

⑩ **M50T**

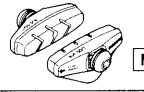

適応: BR-1055 BR-A550 BR-A416
BR-A410 BR-4400 BR-3300

⑪

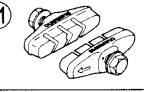

適応: BR-A500 BR-A450
BR-A350 BR-A250

⑫ **R55C**

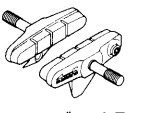

Vブレーキ用
適応: BR-F700

⑬ **R55C**

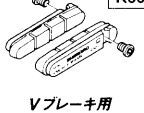

Vブレーキ用
適応: BR-F700

⑭

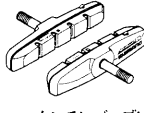

カンチレバーブレーキ用
適応: BR-R550

⑮

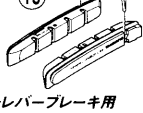

カンチレバーブレーキ用
適応: BR-R550

■ ブレーキシュー特性

DIN規格: ドイツ工業規格

	カートリッジシュー	Mシステム	長さ	ブレーキシュー特性
R55C2	○	—	55mm	ドライにて高い制動力を発揮し、音鳴りが発生しにくい。雨状況下でシューの耐摩耗性能が高い。
R55C	○	—	55mm	ドライにて高い制動力を発揮し、音鳴りが発生しにくい。泥状況下ではシューの摩耗量が大きい。
R55C+1	○	—	55mm	シューの厚みがR55Cに比べ1mm厚い。
M70R2 (シビアコンディション用)	○	○	70mm	ドライ、ウエット共に高い制動力を発揮し、且つ耐摩耗性も高いレース用シュー。音鳴りが発生しやすい傾向がある。
R55C カーボンリム用	○	—	55mm	カーボンリム用。
R55C セラミックリム用	○	○	55mm	セラミックリム専用。
M70CT4 (シビアコンディション用)	○	○	70mm	サイドウォールマシンドリムに対してのみウエット時の制動力が高く、DIN規格を満たすことが可能。音鳴りが発生しにくい。リムの消耗が少なく、フェードが発生しにくい。
M50T	—	○	50mm	ウエット時の制動力が高いが、リム攻撃が発生しやすい傾向がある。
R50T	—	—	50mm	
S70C (シビアコンディション用)	○	—	70mm	ドライにて高い制動力を発揮し、音鳴りが発生しにくい。泥状況下ではシューの摩耗量が大きい。

メーカー希望小売価格	注文番号	番号	コード番号	部 品 名
3,465	891421	1	3-8A0 98010	R55C2 (BR-7800) カートリッジタイプ ブレーキシューセット (ペア)
2,730	431245	2	3-8FA 98010	R55C+1 (BR-7700) カートリッジタイプ プラス1mm厚 ブレーキシューセット (ペア)
1,628	636319	3	3-8DD 98090	R55C2 (BR-6600) カートリッジタイプ ブレーキシューセット (ペア)
1,607	954417	4	3-83H 98010	R55C (BR-6500) カートリッジタイプ ブレーキシューセット (ペア)
1,365	882814	5	3-83J 98070	R55C (BR-5501/5500) カートリッジタイプ ブレーキシューセット (ペア)
1,680	766812	6	3-8C7 98030	R55C+1 (BR-R600) カートリッジタイプ プラス1mm厚 ブレーキシューセット (ペア)
630	891423	7	3-8A0 98020	R55C2 (BR-7800) ブレーキシュー & 固定ネジ (ペア)
630	431246		3-8FA 98020	R55C (BR-7700) ブレーキシュー & 固定ネジ (ペア)
630	440720		3-8FA 98130	R55C+1 (BR-7700) プラス1mm厚タイプ ブレーキシュー & 固定ネジ (ペア)
1,733	440721		3-8FA 98140	R55C (BR-7700/6500) カーボンリム用 ブレーキシュー & 固定ネジ (ペア)
756	440718		3-8FA 98150	R55C (BR-7700/6500) セラミックリム用 ブレーキシュー & 固定ネジ (ペア)
3,150	430040	8	3-83G 98010	BR-6403 ブレーキシューセット (5ペア)
2,520	430920	9	3-82A 99010	R50T (BR-1050) ブレーキシューセット (5ペア)
5,460	430930	10	3-8BC 98100	M50T ブレーキシューセット (10ペア)
4,200	430940	11	3-81G 98100	BR-A250 ブレーキシューセット (10ペア)
1,260	885904	12	3-8CU 98010	R55C (BR-F700) カートリッジタイプ ブレーキシューセット (ペア)
378	885905	13	3-8CU 98020	R55C (BR-F700) ブレーキシュー & 固定ネジ (ペア)
1,470	892104	14	3-8A2 98020	S70C (シビアコンディション用) カートリッジタイプ ブレーキシューセット (ペア)
1,470	892106		3-8A2 98040	M70R2 (シビアコンディション用) カートリッジタイプ ブレーキシューセット (ペア)
1,470	892108		3-8A2 98050	M70CT4 (シビアコンディション用) カートリッジタイプ ブレーキシューセット (ペア)
547	892105		3-8A2 98030	S70C (シビアコンディション用) ブレーキシュー & 拔止めピン (ペア)
547	892107	15	3-8AA 98200	M70R2 (シビアコンディション用) ブレーキシュー & 拔止めピン (ペア)
547	892109		3-8A2 98060	M70CT4 (シビアコンディション用) ブレーキシュー & 拔止めピン (ペア)

1512-PARTS1173J

カートリッジタイプ ブレーキシュー (ATB用/1)

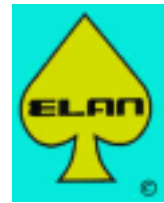

① M70R2 SHIMANO M-SYSTEM COMPATIBLE Vブレーキ用 適応: BR-M960 BR-M951 BR-M950 BR-M739 BR-M510	② セラミック用 M70R2 SHIMANO M-SYSTEM COMPATIBLE Vブレーキ用 適応: BR-M960 BR-M951 BR-M950 BR-M750 BR-M739	③ M70R2 SHIMANO M-SYSTEM COMPATIBLE Vブレーキ用 適応: BR-M760 BR-M750 BR-M739	⑦ M70R2 (シリアコンディション用) セラミック用 Vブレーキ用 適応: BR-M960 BR-M951 BR-M950 BR-M760 BR-M750 BR-M739 BR-M510 BR-M430
④ S70C SHIMANO M-SYSTEM COMPATIBLE Vブレーキ用 適応: BR-M760 BR-M580	⑤ S70C SHIMANO M-SYSTEM COMPATIBLE Vブレーキ用 適応: BR-M750 BR-M739 BR-M510	⑥ M70R2 S70C SHIMANO M-SYSTEM COMPATIBLE Vブレーキ用 適応: BR-M430	
⑧ S70C SHIMANO M-SYSTEM COMPATIBLE Vブレーキ用 適応: BR-M960 BR-M760 BR-M750 BR-M739 BR-M580 BR-M510 BR-M430			

⑨ M70R SHIMANO M-SYSTEM COMPATIBLE 適応: BR-M900-C BR-M900 BR-M737 BR-M565-E	⑩ M70R セラミック用 SHIMANO M-SYSTEM COMPATIBLE 適応: BR-M900-C BR-M900 BR-M737 BR-M565-E
⑪ M70R S70C SHIMANO M-SYSTEM COMPATIBLE 適応: BR-M900-C BR-M900 BR-M737 BR-M565-E	

⑫ M65T SHIMANO M-SYSTEM COMPATIBLE 適応: BR-M565 BR-M565-E BR-MC33 BR-MC33-E
⑬ M65T SHIMANO M-SYSTEM COMPATIBLE 適応: BR-M565 BR-M565-E BR-MC33 BR-MC33-E

■ ブレーキシュー特性

DIN規格: ドイツ工業規格

	カートリッジシュー	Mシステム	長さ	ねじ切りされたシューポスト	ブレーキシュー特性
M70R2	○	○	70mm	○	ドライ、ウエット共に高い制動力を発揮し、且つ耐摩耗性も高いレース用シュー。音鳴りが発生しやすい傾向がある。
M70R2 (シリアコンディション用)	○	○	70mm	○	シューの厚みがM70R2に比べ1mm厚い。
Ceramic	○	—	70mm	○	セラミック専用シュー
S70C	○	—	70mm	○	ドライにて高い制動力を発揮し、音鳴りが発生しにくい。泥状状況下ではシューの摩耗量が大きい。
M70R	○	○	70mm	—	ドライ、ウエット共に高い制動力を発揮するレース用シュー。
M65T	○	○	60mm	—	ウエット時の制動力が高くDIN規格を満たすことが可能。リム攻撃、フェードが発生しやすい傾向がある。

メーカー希望小売価格	注文番号	番号	コード番号	部 品 名
1,995	882905	1	3-8CL 98030	M70R2 (BR-M960) ブレーキシューセット (ペア)
1,995	430061		3-8AB 98010	M70R2 (BR-M950) ブレーキシューセット (ペア)
2,100	882907	2	3-8CL 98040	BR-M960 セラミック用 ブレーキシューセット (ペア)
2,100	430062		3-8AA 98030	BR-M950 セラミック用 ブレーキシューセット (ペア)
1,890	430066	3	3-8AA 98100	BR-M739 セラミック用 ブレーキシューセット (ペア)
1,733	624105		3-8BW 98010	M70R2 (BR-M750) ブレーキシューセット (ペア)
1,890	892905	4	3-8CX 98010	S70C (BR-M760) ブレーキシューセット (ペア)
1,733	633705		3-8DA 98010	S70C (BR-M580) ブレーキシューセット (ペア)
1,890	438006	5	3-8GV 98020	S70C (BR-M750) ブレーキシューセット (ペア)
1,733	885806		3-8C8 98030	M70R2 (BR-M430) ブレーキシューセット (ペア)
1,890	885804	6	3-8C8 98020	S70C (BR-M430) ブレーキシューセット (ペア)
494	430063		3-8AA 98020	M70R2 (BR-M950/M739) ブレーキシュー & 抜止めピン (ペア)
546	413472	7	3-8AA 98200	M70R2 (シリアコンディション用) ブレーキシュー & 抜止めピン (ペア)
546	430064		3-8AA 98040	BR-M950/M739 セラミック用 ブレーキシュー & 抜止めピン (ペア)
546	413470	8	3-8AA 98130	S70C (BR-M750) ブレーキシュー & 抜止めピン (ペア)
3,045	430091		9	3-83X 98010
3,255	430096	10	3-8BG 98100	M70R セラミック用 ブレーキシューセット (4個)
893	430092		11	3-83X 98020
1,187	430095	11	3-83X 98070	M70R セラミック用 ブレーキシュー & 固定ネジ (2ペア)
2,520	851762		12	3-8BA 98010
756	851772	13	3-8BA 98020	M65T ブレーキシュー & 固定ネジ (2ペア)

1605-PARTS1172J

ブレーキシュー (ATB用/2)

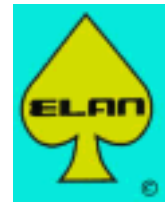

①

M70T3
M70T4

SHIMANO M-SYSTEM COMPATIBLE

Vブレーキ用

適応: BR-M760 BR-M750 BR-M739
BR-M580 BR-M600 BR-M600-MX
BR-M570 BR-M510 BR-MC18
BR-M330 BR-M420 BR-T300

②

S70T

Vブレーキ用

適応: BR-M570 BR-M600
BR-M510 BR-MC18 BR-T300

③

M70W

SHIMANO M-SYSTEM COMPATIBLE

Vブレーキ用

適応: BR-C900 BR-C600 BR-M951
BR-M750 BR-M739 BR-M600-MX
BR-M600 BR-M570 BR-M510
BR-MC18 BR-M330 BR-M420
BR-T300

④

M70T2

SHIMANO M-SYSTEM COMPATIBLE

Vブレーキ用

適応: BR-MC16
BR-T400 BR-MC40 BR-M280

⑤

S65T

Vブレーキ用

適応: BR-M330 BR-M420

⑥

M55T

SHIMANO M-SYSTEM COMPATIBLE

Vブレーキ用

適応: BR-M290 BR-M290-E BR-CT91
BR-CT90 BR-CT90-E BR-CT50
BR-CT51 BR-CT20 BR-CT21
BR-TY22 BR-TY23 BR-TY20
BR-TY21 BR-MJ05-E BR-MJ05
BR-MJ10

⑦

適応: BR-CT91 BR-CT90-E BR-CT90
BR-CT50 BR-CT51 BR-CT20
BR-CT21 BR-TY22 BR-TY23
BR-TY20 BR-TY21 BR-MJ05-E
BR-MJ05 BR-MJ10

⑧

M65T

SHIMANO M-SYSTEM COMPATIBLE

Vブレーキ用

適応: BR-M560 BR-M561 BR-MC32-E
BR-MC32 BR-MC30-CH BR-MC30
BR-MC31-CH BR-MC31 BR-MC12
BR-MC12-E BR-MC10 BR-MC11
BR-MC15 BR-M290 BR-M290-E
BR-CT50 BR-CT51 BR-TY22
BR-TY23

■ ブレーキシュー特性

DIN規格: ドイツ工業規格

	カートリッジシュー	Mシステム	長さ	ねじ切りされたシューポスト	ブレーキシュー特性
M70T3	—	○	70mm	○	ウエット時の制動力が高くDIN規格を満たすことが可能。 音鳴りが発生しにくい。重量が重く、リム攻撃、フェードが発生しやすい傾向がある。
M70T4	—	○	70mm	○	サイドウォールマシンドリムに対してのみウエット時の制動力が高く、DIN規格を満たすことが可能。 音鳴りが発生しにくい。リムの消耗が少なく、フェードが発生しにくい。
M70W	—	○	70mm	○	
S70T	—	—	70mm	○	ドライにて高い制動力を発揮し、音鳴りが発生しにくい。
S65T	—	—	60mm	○	泥状況下ではシューの摩耗量が大きい。
M70T2	—	○	70mm	—	ウエット時の制動力が高くDIN規格を満たすことが可能。 音鳴りが発生しにくい。重量が重く、リム攻撃、フェードが発生しやすい傾向がある。
M65T	—	○	60mm	—	ウエット時の制動力が高くDIN規格を満たすことが可能。
M55T	—	○	55mm	—	リム攻撃、フェードが発生しやすい傾向がある。

メーカー希望小売価格	注文番号	番号	コード番号	部 品 名
746	783613	1	3-8BM 98030	M70T4 ブレーキシューセット (ペア)
746	431247		3-8BM 98100	M70T3 (BR-M600) ブレーキシューセット (ペア)
746	438004	2	3-8GV 98010	S70T (BR-M570) ブレーキシューセット (ペア)
746	784204	3	3-8B3 98010	M70W (BR-C900) ブレーキシューセット (ペア)
5,460	431248	4	3-8CF 98100	M70T2 ブレーキシューセット (10ペア)
4,200	620104	5	3-8GP 98100	S65T (BR-M330) ブレーキシューセット (10ペア)
4,200	942171	6	3-81X 98100	M55T ブレーキシューセット (10ペア)
3,045	431249	7	3-8GK 98100	BR-CT91 ブレーキシューセット (10ペア)
3,780	430950	8	3-84F 98100	M65T ブレーキシューセット (5ペア)

1605-PARTS1264J

ブレーキパッド (ディスクブレーキ用)

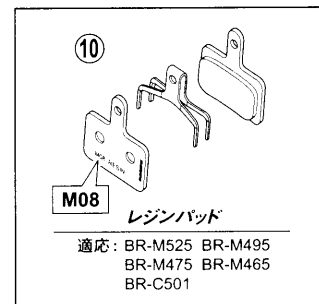
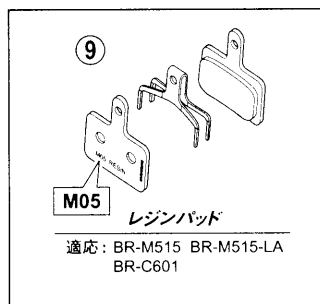
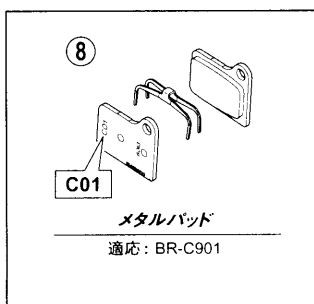
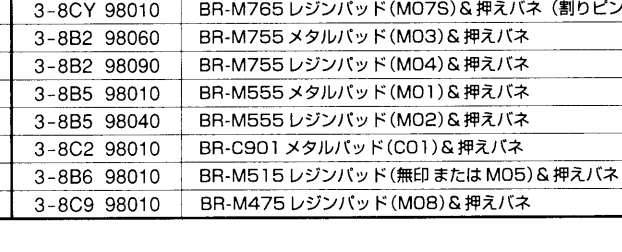
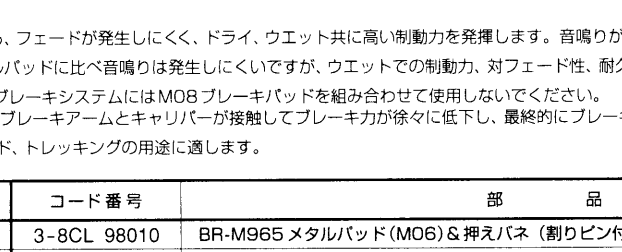
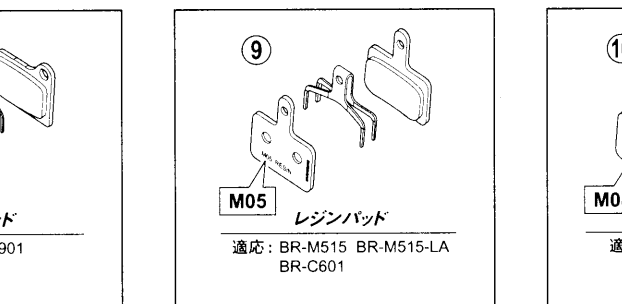
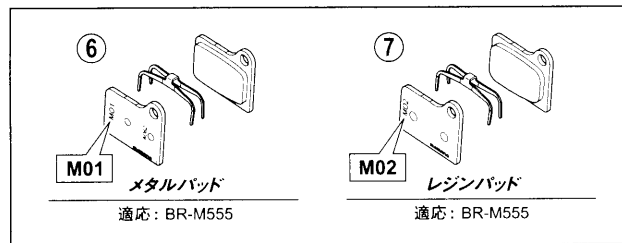
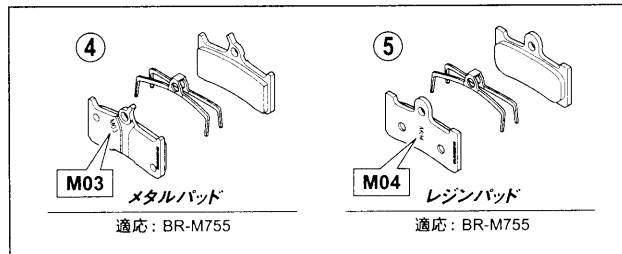
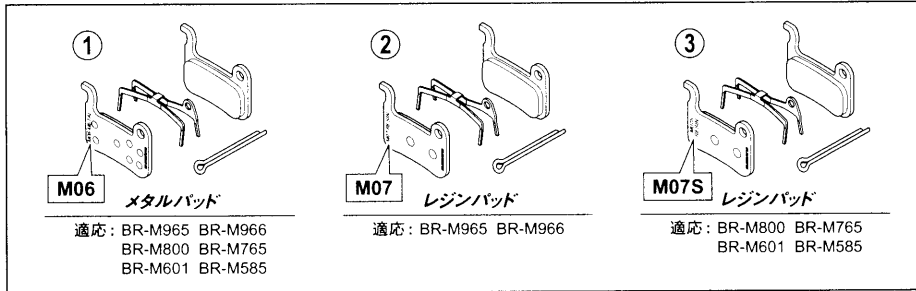

- M01/M03/M06: パッド耐久性に優れる、フェードが発生しにくく、ドライ、ウエット共に高い制動力を発揮します。音鳴りが発生しやすい傾向があります。
- M02/M04/M05/M07/M07S: メタルパッドに比べ音鳴りは発生しにくいですが、ウエットでの制動力、対フェード性、耐久力が劣ります。
- BR-M515/BR-M515-LA/BR-C601 ブレーキシステムにはM08 ブレーキパッドを組み合わせて使用しないでください。
パッド交換サインや音鳴りが発生する前にブレーキアームとキャリパーが接触してブレーキ力が徐々に低下し、最終的にブレーキが効かなくなります。
- C01: コントロール性に優れたメタルパッド、トレッキングの用途に適します。

メーカー希望小売価格	注文番号	番号	コード番号	部 品 名
1,890	883028	1	3-8CL 98010	BR-M965 メタルパッド(M06) & 押えバネ (割りピン付)
1,890	883029	2	3-8CL 98020	BR-M965 レジンパッド(M07) & 押えバネ (割りピン付)
1,365	893043	3	3-8CY 98010	BR-M765 レジンパッド(M07S) & 押えバネ (割りピン付)
1,365	788325	4	3-8B2 98060	BR-M755 メタルパッド(M03) & 押えバネ
1,365	779330	5	3-8B2 98090	BR-M755 レジンパッド(M04) & 押えバネ
1,260	779622	6	3-8B5 98010	BR-M555 メタルパッド(M01) & 押えバネ
1,260	779629	7	3-8B5 98040	BR-M555 レジンパッド(M02) & 押えバネ
1,260	779922	8	3-8C2 98010	BR-C901 メタルパッド(C01) & 押えバネ
840	886009	9	3-8B6 98010	BR-M515 レジンパッド(無印またはM05) & 押えバネ
840	885609	10	3-8C9 98010	BR-M475 レジンパッド(M08) & 押えバネ

1608-PARTS1999D

ディスクローター

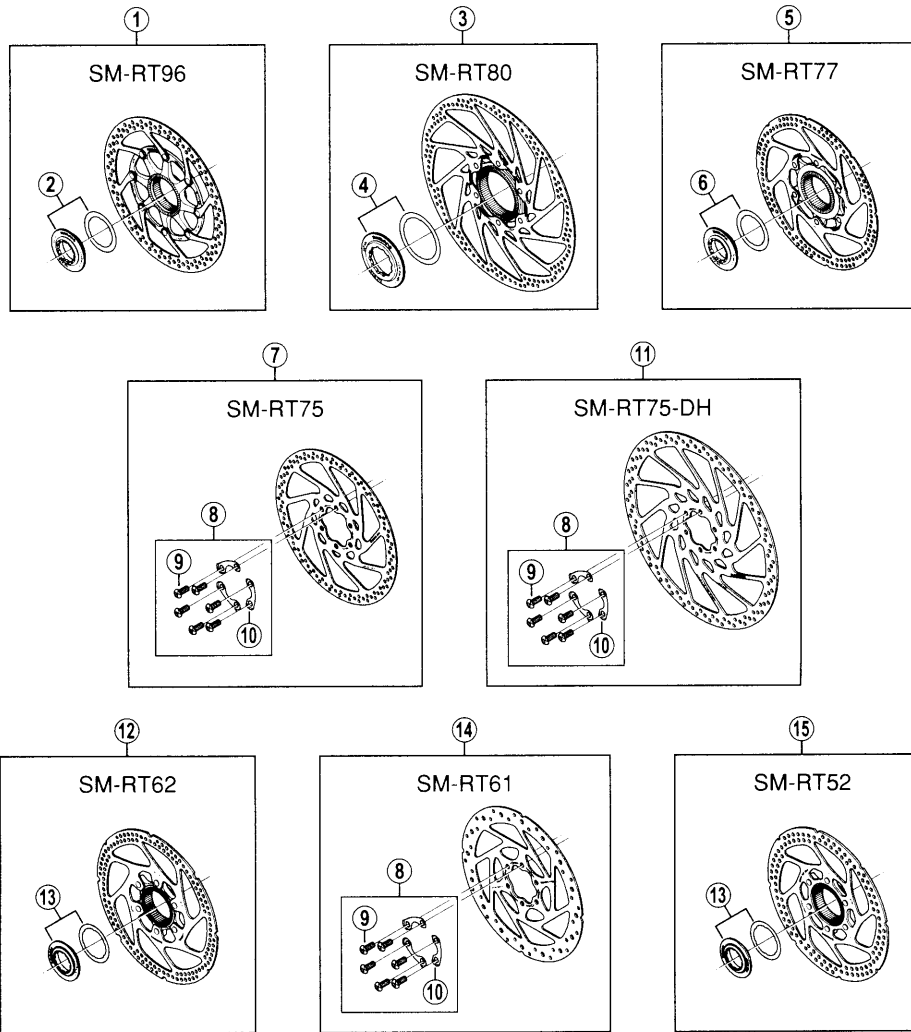
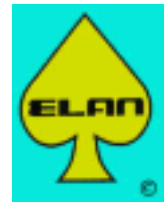

メーカー希望小売価格	注文番号	番号	コード番号	部 品 名
4,935	883084	1	3-8CL 98080	SM-RT96 ディスクローターユニット (φ160mm)
756	883085	2	3-8CL 98090	ロックリング & 間座 (SM-RT96用)
5,985	894136	3	3-8HU 98010	SM-RT80 ディスクローターユニット (φ203mm) 太径センターロック
4,725	894137		3-8HU 98020	SM-RT80S ディスクローターユニット (φ160mm) 太径センターロック
756	894138	4	3-8HU 98030	ロックリング & 間座 (SM-RT80用) 太径センターロック
4,515	893047	5	3-8HV 98010	SM-RT77 ディスクローターユニット (φ160mm)
5,775	893048		3-8HV 98020	SM-RT77L ディスクローターユニット (φ203mm)
756	893049	6	3-8HV 98030	ロックリング & 間座 (SM-RT77用)
1,890	883238	7	3-818 98010	SM-RT75 ディスクローターユニット (φ160mm)
1,890	883239		3-818 98020	SM-RT75M ディスクローターユニット (φ170mm) ポストタイプマウント用
494	883240	8	3-818 98030	ディスクローター固定ボルト & 板 (SM-RT75/RT75-DH/RT61用)
63	883257	9	4-818 02001	ディスクローター固定ボルト (SM-RT75/RT75-DH/RT61用)
84	883258	10	4-818 03000	ディスクローター固定板 (SM-RT75/RT75-DH/RT61用)
4,095	883437	11	3-818 98060	SM-RT75-DH ディスクローターユニット (φ203mm)
2,993	899430	12	3-8HS 98010	SM-RT62 ディスクローターユニット (φ160mm)
3,780	899434		3-8HS 98060	SM-RT62M ディスクローターユニット (φ180mm)
2,993	635429		3-8HS 98020	SM-RT62L ディスクローターユニット (φ203mm)
337	899431	13	3-8HS 98030	ロックリング & 間座 (SM-RT62/RT52用)
1,785	883632	14	3-8HY 98010	SM-RT61 ディスクローターユニット (φ160mm)
1,733	640410	15	3-8HR 98010	SM-RT52 ディスクローターユニット (φ160mm)

1612-PARTS2302

チェーンリング (ロード用 / 1)

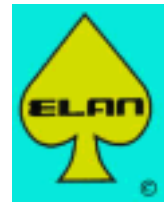

DURA-ACE

FC-7800

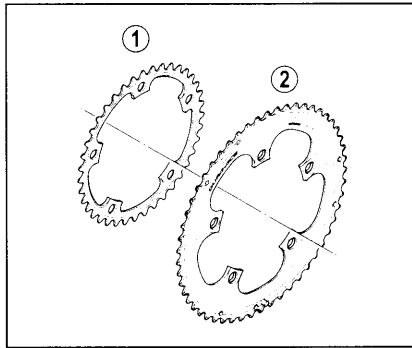

FC-7803

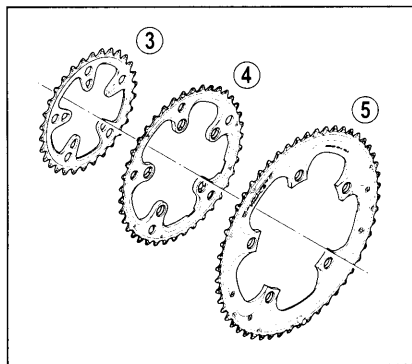

**SHIMANO
ULTEGRA**

FC-6600

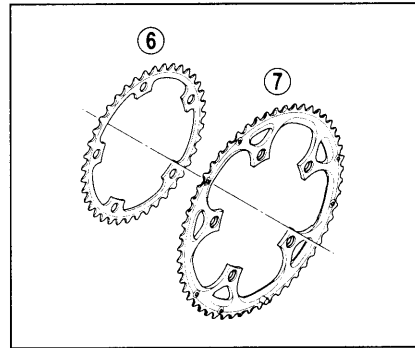

FC-6603

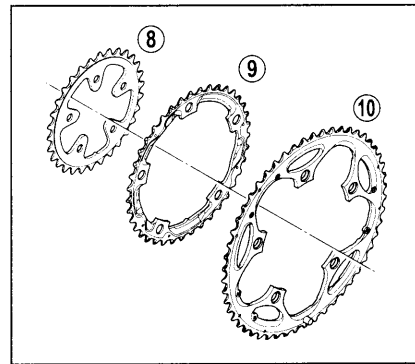

メーカー希望小売価格	注文番号	番号	コード番号	部 品 名	ギア取付ピッチ径	
4,200	891304	1	4-1F3 39000	FC-7800 チェーンリング 39T (Bタイプ)	130mm	
4,200	891305		4-1F3 42000	FC-7800 チェーンリング 42T (Aタイプ)	130mm	
4,200	891333	2	4-1F3 44000	FC-7800 チェーンリング 44T (Eタイプ: TT/TA用)	130mm	
9,870	891306		3-1F3 98010	FC-7800 スパイク付チェーンリング 50T (Bタイプ)	130mm	
9,870	891307		3-1F3 98020	FC-7800 スパイク付チェーンリング 52T (Bタイプ)	130mm	
9,870	891308		3-1F3 98030	FC-7800 スパイク付チェーンリング 53T (Bタイプ)	130mm	
9,870	891309		3-1F3 98040	FC-7800 スパイク付チェーンリング 53T (Aタイプ)	130mm	
9,870	891334		3-1F3 98250	FC-7800 スパイク付チェーンリング 54T (Aタイプ: TT/TA用)	130mm	
9,870	891335		3-1F3 98260	FC-7800 スパイク付チェーンリング 55T (Aタイプ: TT/TA用)	130mm	
9,870	891336		3-1F3 98270	FC-7800 スパイク付チェーンリング 56T (Eタイプ: TT/TA用)	130mm	
3,255	643026		3	4-1G5 30000	FC-7803 チェーンリング 30T (シルバー)	92mm
9,135	643027		4	3-1G5 98130	FC-7803 引掛け歯付チェーンリング 39T (シルバー)	92/130mm
9,870	643028	5	3-1G5 98140	FC-7803 スパイク付チェーンリング 52T-D (シルバー)	130mm	
1,995	636104	7	4-1G3 39000	FC-6600 チェーンリング 39T (シルバー)	130mm	
4,452	636105		3-1G3 98030	FC-6600 スパイク付チェーンリング 52T (シルバー)	130mm	
4,452	636106		3-1G3 98040	FC-6600 スパイク付チェーンリング 53T (シルバー)	130mm	
1,785	636205	8	4-1G4 30000	FC-6603 チェーンリング 30T (シルバー)	74mm	
2,363	636206	9	3-1G4 98020	FC-6603 引掛け歯付チェーンリング 39T (シルバー)	130mm	
4,725	636207	10	3-1G4 98030	FC-6603 スパイク付チェーンリング 52T (シルバー)	130mm	

1705-PARTS1714C

チェーンリング (ロード用/2)

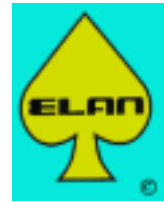

FC-5502

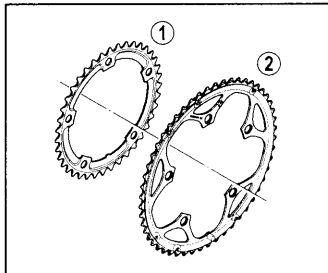

FC-5505

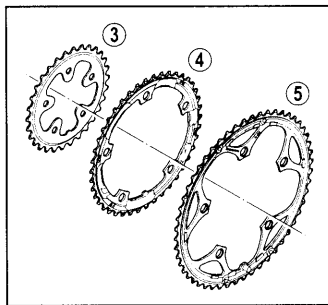

FC-4401

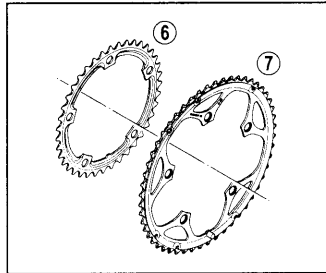

FC-4404

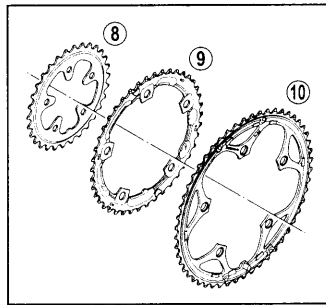

FC-3301

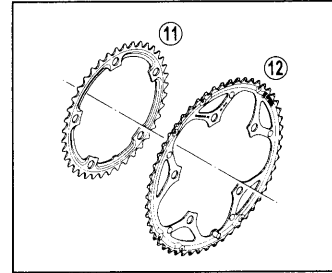

FC-3304

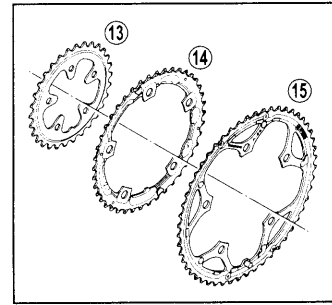

メーカー希望小売価格	注文番号	番号	コード番号	部 品 名	ギア取付ピッチ径
1,890	878704	1	4-16V 39110	FC-5502-S チェーンリング 39T (Bタイプ/シルバー)	130mm
1,890	878705		4-16V 39120	FC-5502-L チェーンリング 39T (Bタイプ/ブラック)	130mm
1,890	878706		4-16V 42110	FC-5502-S チェーンリング 42T (Aタイプ/シルバー)	130mm
1,890	878707		4-16V 42120	FC-5502-L チェーンリング 42T (Aタイプ/ブラック)	130mm
2,730	878708		3-1EW98010	FC-5502-S スパイク付チェーンリング 50T (Bタイプ/シルバー)	130mm
2,730	878709		3-1EW98020	FC-5502-L スパイク付チェーンリング 50T (Bタイプ/ブラック)	130mm
2,730	878710		3-1EW98030	FC-5502-S スパイク付チェーンリング 52T (Bタイプ/シルバー)	130mm
2,730	878711		3-1EW98040	FC-5502-L スパイク付チェーンリング 52T (Bタイプ/ブラック)	130mm
2,730	878712		3-1EW98050	FC-5502-S スパイク付チェーンリング 53T (Bタイプ/シルバー)	130mm
2,730	878713		3-1EW98060	FC-5502-L スパイク付チェーンリング 53T (Bタイプ/ブラック)	130mm
2,730	878714		3-1EW98070	FC-5502-S スパイク付チェーンリング 53T (Aタイプ/シルバー)	130mm
2,730	878715		3-1EW98080	FC-5502-L スパイク付チェーンリング 53T (Aタイプ/ブラック)	130mm
1,260	881605	3	4-16X 30010	FC-5505-S チェーンリング 30T (シルバー)	74mm
1,260	881606		4-16X 30020	FC-5505-L チェーンリング 30T (ブラック)	74mm
2,100	881607	4	3-1EX 98010	FC-5505-S 引掛け歯付チェーンリング 42T (シルバー)	130mm
2,100	881608		3-1EX 98020	FC-5505-L 引掛け歯付チェーンリング 42T (ブラック)	130mm
2,835	881609	5	3-1EX 98030	FC-5505-S スパイク付チェーンリング 52T (シルバー)	130mm
2,835	881610		3-1EX 98040	FC-5505-L スパイク付チェーンリング 52T (ブラック)	130mm
882	639004	6	4-1DM 39000	FC-4401 チェーンリング 39T (ブラック)	130mm
882	639005		4-1DM 39100	FC-4401-S チェーンリング 39T (シルバー)	130mm
2,730	639006	7	3-1EW98020	FC-4401 スパイク付チェーンリング 50T (ブラック)	130mm
2,730	639007		3-1EW98010	FC-4401-S スパイク付チェーンリング 50T (シルバー)	130mm
2,730	639008		3-1EW98040	FC-4401 スパイク付チェーンリング 52T (ブラック)	130mm
2,730	639009		3-1EW98030	FC-4401-S スパイク付チェーンリング 52T (シルバー)	130mm
756	639105	8	4-1DN 30000	FC-4404 チェーンリング 30T (ブラック)	74mm
756	639106		4-1DN 30300	FC-4404-S チェーンリング 30T (シルバー)	74mm
1,733	639107	9	3-1DN 98010	FC-4404 引掛け歯付チェーンリング 42T (ブラック)	130mm
1,260	639108		3-1G9 98010	FC-4404-S 引掛け歯付チェーンリング 42T (シルバー)	130mm
2,856	639109	10	3-1EX 98040	FC-4404 スパイク付チェーンリング 52T (ブラック)	130mm
2,856	639110		3-1EX 98030	FC-4404-S スパイク付チェーンリング 52T (シルバー)	130mm
882	639204	11	4-1DP 39020	FC-3301 チェーンリング 39T (シルバー)	130mm
1,260	639205		3-1G6 98010	FC-3301 チェーンリング 50T (シルバー)	130mm
1,260	639206	12	3-1G6 98020	FC-3301 チェーンリング 50T (シルバー) チェーンガード用	130mm
1,260	639207		3-1G6 98030	FC-3301 チェーンリング 52T (シルバー)	130mm
1,260	639208		3-1G6 98040	FC-3301 チェーンリング 52T (シルバー) チェーンガード用	130mm
630	639305	13	4-1DN 30200	FC-3304 チェーンリング 30T (シルバー)	74mm
1,260	639306	14	3-1G7 98010	FC-3304 チェーンリング 42T (シルバー)	74mm
1,260	639307	15	3-1G7 98020	FC-3304 チェーンリング 52T (シルバー)	130mm
1,260	639308		3-1G7 98030	FC-3304 チェーンリング 52T (シルバー) チェーンガード用	130mm

1705-PARTS1754A

チェーンリング (ATB用 / 1)



FC-M960

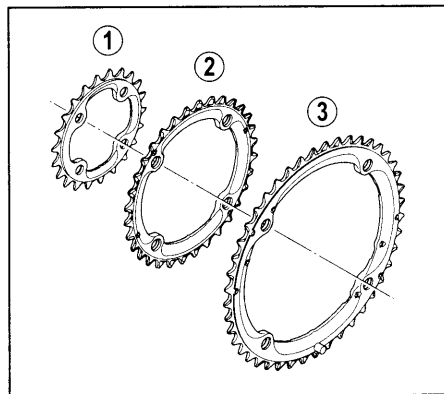

FC-M800-3/M800-2

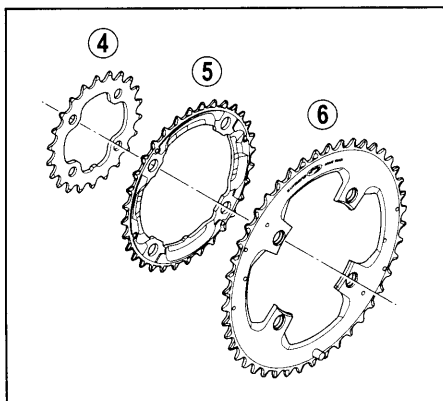

FC-M800-1

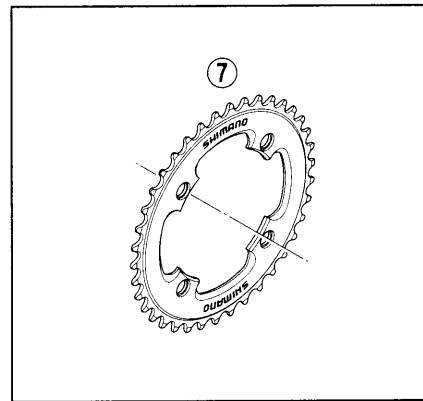

メーカー希望小売価格	注文番号	番号	コード番号	部 品 名	ギア取付ピッチ径
3,255	881905	1	4-1E5 22000	FC-M960 チェーンリング 22T	64mm
3,255	881906		4-1E5 24000	FC-M960 チェーンリング 24T	64mm
5,460	881907	2	3-1E5 98010	FC-M960 引掛け歯付チェーンリング 32T (V) 22T対応	102mm
5,460	881908		3-1E5 98020	FC-M960 引掛け歯付チェーンリング 32T (W) 24T対応	102mm
9,450	881909	3	3-1E5 98030	FC-M960 スパイク・引掛け歯付チェーンリング 44T	146mm
1,491	894005	4	4-1F8 22000	FC-M800-3/M800-2 チェーンリング 22T (ブラック)	64mm
1,995	894006	5	3-1F8 98020	FC-M800-3/M800-2 引掛け歯付チェーンリング 32T (ブラック)	104mm
6,720	894007	6	3-1FA 98010	FC-M800-3 スパイク・引掛け歯付チェーンリング 44T (ブラック)	104mm
6,930	894011	7	4-1FC 34000	FC-M800-1 チェーンリング 34T (ブラック)	104mm
6,930	894012		4-1FC 38000	FC-M800-1 チェーンリング 38T (ブラック)	104mm
6,930	894013		4-1FC 42000	FC-M800-1 チェーンリング 42T (ブラック)	104mm
6,930	894014		4-1FC 46000	FC-M800-1 チェーンリング 46T (ブラック)	104mm

1512-PARTS1715A

チェーンリング (ATB用/2)

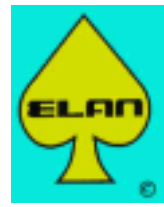

FC-M760/M761

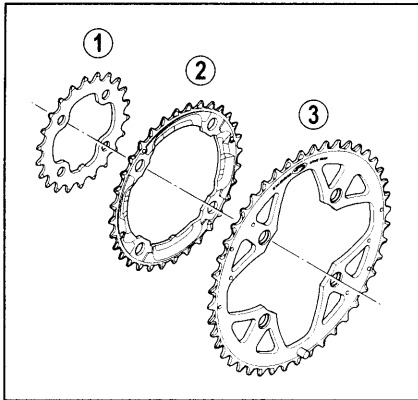

FC-M580/M581

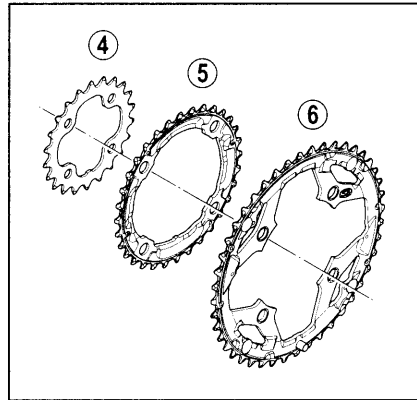

FC-M510

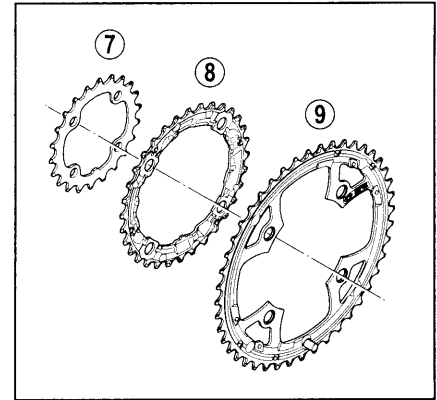

メーカー希望小売価格	注文番号	番号	コード番号	部 品 名	ギア取付ピッチ径
1,491	892705	1	4-1F8 22000	FC-M760 チェーンリング 22T (ブラック)	64mm
1,785	892805		4-1F9 26000	FC-M761 チェーンリング 26T (ブラック)	64mm
1,995	892706	2	3-1F8 98020	FC-M760 引掛け歯付チェーンリング 32T (ブラック)	104mm
2,520	892806		3-1F9 98010	FC-M761 引掛け歯付チェーンリング 36T (ブラック)	104mm
6,195	892707	3	3-1F8 98030	FC-M760 スパイク・引掛け歯付チェーンリング 44T (ブラック)	104mm
6,195	892708		3-1F8 98040	FC-M760 スパイク・引掛け歯付チェーンリング 44T (ブラック) チェーンガード用	104mm
6,195	892807		3-1F9 98020	FC-M761 スパイク付チェーンリング 48T (ブラック)	104mm
6,195	892808		3-1F9 98030	FC-M761 スパイク付チェーンリング 48T (ブラック) チェーンガード用	104mm
504	899205	4	4-1FU 22000	FC-M580 チェーンリング 22T	64mm
504	634005		4-1FV 26000	FC-M581 チェーンリング 26T	64mm
1,733	899206	5	3-1FU 98020	FC-M580 引掛け歯付チェーンリング 32T	104mm
2,226	634006		3-1FV 98010	FC-M581 引掛け歯付チェーンリング 36T	104mm
1,995	899207	6	3-1FU 98030	FC-M580 スパイク・引掛け歯付チェーンリング 44T (ブラック)	104mm
1,995	899208		3-1FU 98040	FC-M580 スパイク・引掛け歯付チェーンリング 44T (ブラック) チェーンガード用	104mm
2,226	634007		3-1FV 98020	FC-M581 スパイク付チェーンリング 48T (ブラック)	104mm
2,226	634008		3-1FV 98030	FC-M581 スパイク付チェーンリング 48T (ブラック) チェーンガード用	104mm
630	766605	7	4-1DJ 22100	FC-M510-S/SK/L/LK チェーンリング 22T (シルバー)	64mm
630	894710		4-1DS 26000	FC-M510-S チェーンリング 26T (シルバー)	64mm
987	766607	8	3-1DS 98010	FC-M510-S/SK/L/LK 引掛け歯付チェーンリング 32T (シルバー)	104mm
987	894713		3-1DS 98200	FC-M510-S 引掛け歯付チェーンリング 36T (シルバー)	104mm
1,785	766609	9	3-1DS 98020	FC-M510-S スパイク付チェーンリング 44T (シルバー)	104mm
1,785	766610		3-1DS 98030	FC-M510-SK スパイク付チェーンリング 44T (シルバー)	104mm
1,785	766611		3-1DS 98040	FC-M510-S/SK スパイク付チェーンリング 44T (シルバー) チェーンガード用	104mm
1,785	766638		3-1DS 98110	FC-M510-L スパイク付チェーンリング 44T (ブラック)	104mm
1,785	766639		3-1DS 98120	FC-M510-LK スパイク付チェーンリング 44T (ブラック)	104mm
1,785	766640		3-1DS 98130	FC-M510-L/LK スパイク付チェーンリング 44T (ブラック) チェーンガード用	104mm
1,995	766612		3-1DS 98210	FC-M510-S スパイク付チェーンリング 48T (シルバー)	104mm
1,995	766613		3-1DS 98230	FC-M510-S スパイク付チェーンリング 48T (シルバー) チェーンガード用	104mm

1705-PARTS1755A

インナーケーブル

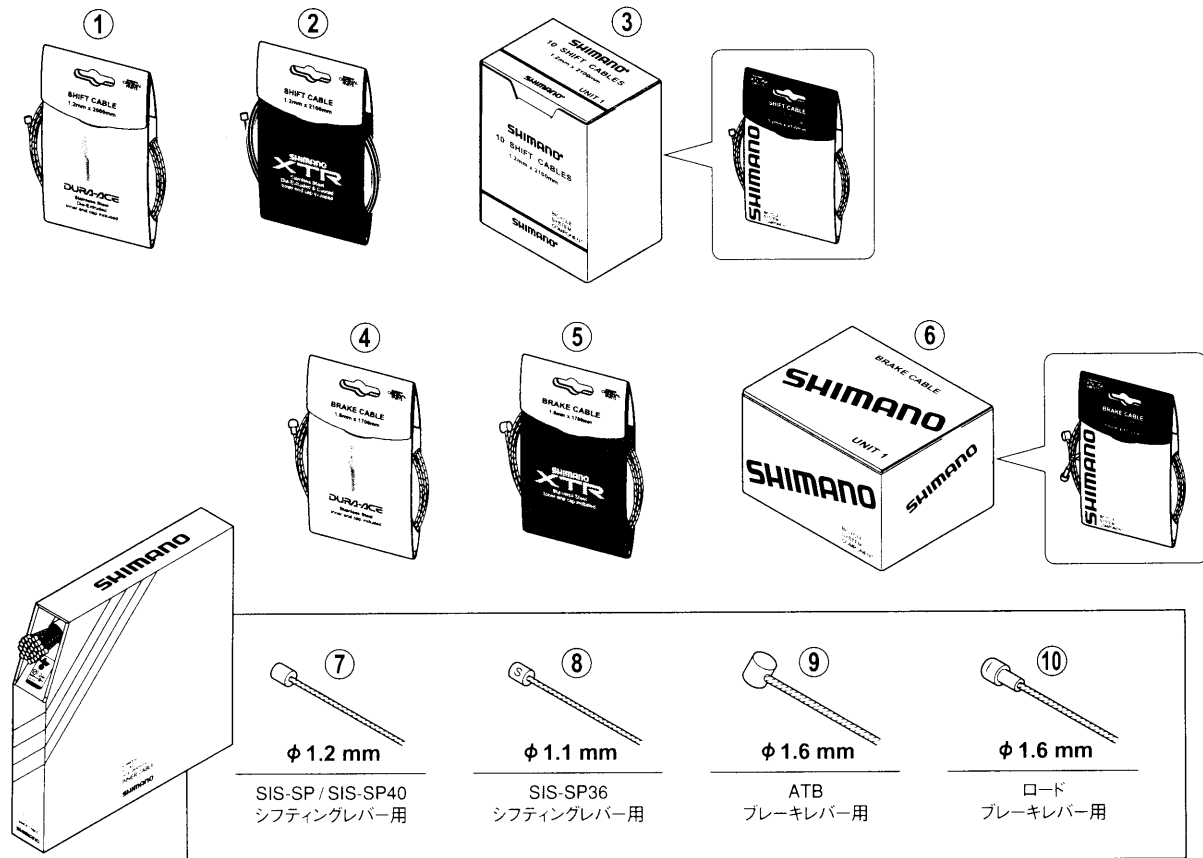
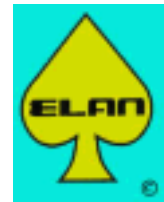

■ シフトケーブル用 インナーケーブル

メーカー希望小売価格	注文番号	番号	コード番号	部 品 名
252	440711	1	3-600 98900	デュラエース φ1.2mm×2000mm (ステンレス製/1パック)
494	431250	2	3-600 98600	XTR φ1.2mm×2100mm (ステンレス製/コーティング/1パック)
788	431251	3	3-600 98100	φ1.2mm×2100mm (10パック)

■ ブレーキレバー用 インナーケーブル

メーカー希望小売価格	注文番号	番号	コード番号	部 品 名
252	440713	4	3-800 98300	デュラエース φ1.6mm×1700mm (ステンレス製/1パック)
252	440712	5	3-800 98200	XTR φ1.6mm×1700mm (ステンレス製/1パック)
1,260	440714	6	3-800 98400	両エンドタイプ φ1.6mm×1700mm (10パック)

■ シフトケーブル用 インナーケーブルボックス

メーカー希望小売価格	注文番号	番号	コード番号	部 品 名
12,600	430840	7	3-600 98510	φ1.2mm×2000mm (ステンレス製/100本)
8,925	430850		3-600 98520	φ1.2mm×2100mm (100本)
13,125	430860	8	3-600 98530	φ1.1mm×2100mm (ステンレス製/100本)

■ ブレーキレバー用 インナーケーブルボックス

メーカー希望小売価格	注文番号	番号	コード番号	部 品 名
14,700	430880	9	3-800 98550	φ1.6mm×1700mm (ステンレス製/100本)
8,925	430890		3-800 98520	φ1.6mm×1700mm (100本)
14,700	430900	10	3-800 98560	φ1.6mm×1700mm (ステンレス製/100本)
8,925	430910		3-800 98530	φ1.6mm×1700mm (100本)

1404-PARTS1377F

アウターケーシング

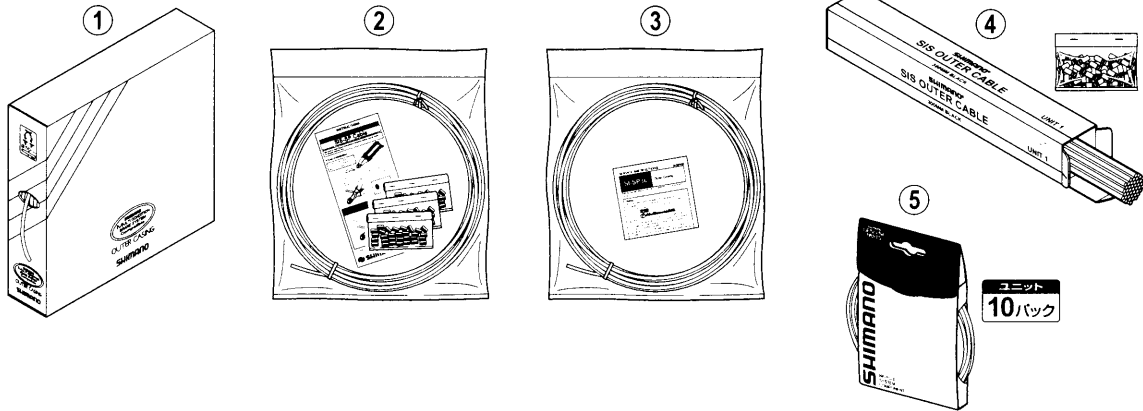
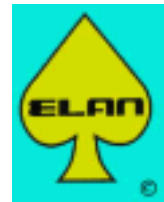

■ Mシステムアウターケーシングボックス (φ5mm×30m / 98.5ft.)

メーカー希望小売価格	注文番号	番号	コード番号	カ	ラ	ー
3,990	430590	1	4-80Y 00210	レ	ド	(#107)
3,990	430610		4-80Y 00220	ブ	ル	(#207)
3,990	430640		4-80Y 00240	イ	エ	(#407)
3,990	430660		4-80Y 00250	ホ	ウ	(#507)
3,990	430670		4-80Y 00251	透	明	(#517)
3,990	430700		4-80Y 00260	ブ	ラ	(#607)
3,990	430710		4-80Y 00263	ハ	イ	(#637)
3,990	430720		4-80Y 00264	グ	レ	(#647)

■ SIS-SPアウターケーシング (φ5mm×7.62m / 25ft.) アウターキャップ付 (φ6mm:30個 / φ5.5mm:15個 / φ4mm:15個)

メーカー希望小売価格	注文番号	番号	コード番号	カ	ラ	ー
2,310	430750	2	3-60B 97602	シ	ル	(#537)
2,310	430760		3-60B 97611	ホ	ウ	(#507)
2,310	430770		3-60B 97620	レ	ド	(#107)
2,310	430780		3-60B 97631	ブ	ル	(#207)
2,310	430790		3-60B 97652	ブ	ラ	(#607)
2,310	430800		3-60B 97680	イ	エ	(#407)
2,310	430810		3-60B 97692	ハ	イ	(#637)

■ SIS-SP41アウターケーシング (φ4mm×10m / 32.8ft.)

メーカー希望小売価格	注文番号	番号	コード番号	カ	ラ	ー
1,890	783584	3	3-6Y1 98010	ブ	ラ	(#607)
1,890	783538		3-6Y1 98020	ハ	イ	(#637)

■ SIS40アウターケーシング (φ4mm / グリス入り)

メーカー希望小売価格	注文番号	番号	コード番号	カ	ラ	ー
3,150	783611	4	3-600 98700	ブ	ラ	(50本) / アウターキャップ付 (50個)
2,520	783612		3-600 98800	ブ	ラ	(300mm) (50本) / アウターキャップ付 (50個)

■ チューブライナー (1800mm)

メーカー希望小売価格	注文番号	番号	コード番号	部	品	名
893	431080	5	3-800 98100	変	速	/ ブレーキ用 (10パック)

1705-PARTS1378H

ケーブルセット



- アウターケーシング：
φ4mm×600mm (2本)
φ4mm×320mm (1本)
- インナーケーブル：
φ1.2mm×2000mm
(2本/ステンレス製)
- アウターキャップ/
インナーエンドキャップ付



- アウターケーシング：
φ4mm×600mm (2本)
φ4mm×340mm (1本)
φ4mm×300mm (2本)
- インナーケーブル：
φ1.2mm×2100mm (2本/
ステンレス製/コーティング)
- シールドアウターキャップ&ラバー
ブーツ/インナーエンドキャップ付



- アウターケーシング：
φ4mm×600mm (2本)
φ4mm×340mm (1本)
φ4mm×300mm (2本)
- インナーケーブル：
φ1.2mm×2100mm
(2本/ステンレス製)
- シールドアウターキャップ&ラバー
ブーツ/インナーエンドキャップ付

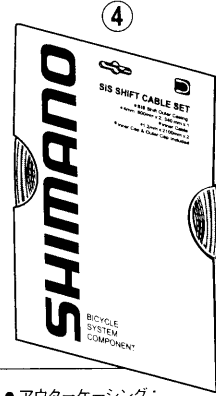

- アウターケーシング：
φ4mm×600mm (2本)
φ4mm×340mm (1本)
- インナーケーブル：
φ1.2mm×2100mm (2本)
- アウターキャップ/
インナーエンドキャップ付



- アウターケーシング：
φ5mm×800mm (1本)
φ5mm×1400mm (1本)
- インナーケーブル：
φ1.6mm×1000mm (1本/ステンレス製)
φ1.6mm×1700mm (1本/ステンレス製)
- シールドアウターキャップ/
インナーエンドキャップ付



- アウターケーシング：
φ5mm×800mm (1本)
φ5mm×1400mm (1本)
- インナーケーブル：
φ1.6mm×1000mm (1本/ステンレス製)
φ1.6mm×1700mm (1本/ステンレス製)
- ブーツ/シールドアウターキャップ/
インナーエンドキャップ付

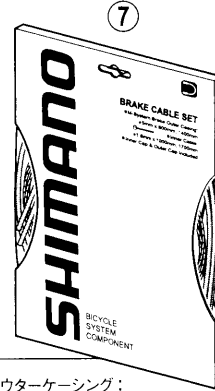

- アウターケーシング：
φ5mm×800mm (1本)
φ5mm×1400mm (1本)
- インナーケーブル：
φ1.6mm×1000mm (1本)
φ1.6mm×1700mm (1本)
- アウターキャップ/インナーエンドキャップ付

■ シフティングレバー用ケーブルセット

メーカー希望小売価格	注文番号	番号	コード番号	部 品 名
1,155	773336	1	3-600 98080	デュラエース ケーブルセット (ハイテックグレー #637)
2,520	783585	2	3-600 98060	XTR ケーブルセット (SIS-SP41/ブラック #607)
2,363	773338		3-600 98090	XTR ケーブルセット (SIS-SP40/ハイテックグレー #637)
1,523	783639	3	3-600 98610	DEORE ケーブルセット (ブラック #607)
420	783640	4	3-600 98500	SIS40 ケーブルセット (ブラック #607)

■ ブレーキレバー用ケーブルセット

メーカー希望小売価格	注文番号	番号	コード番号	部 品 名
1,155	773335	5	3-800 98070	デュラエース ケーブルセット (ハイテックグレー #637)
1,491	783586	6	3-800 98090	XTR ケーブルセット (ブラック #607)
1,523	773337		3-800 98060	XTR ケーブルセット (ハイテックグレー #637)
630	783641	7	3-800 98080	スタンダード ケーブルセット (ブラック #607)

1501-PARTS1931B

スモールパーツ

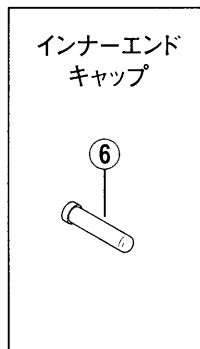
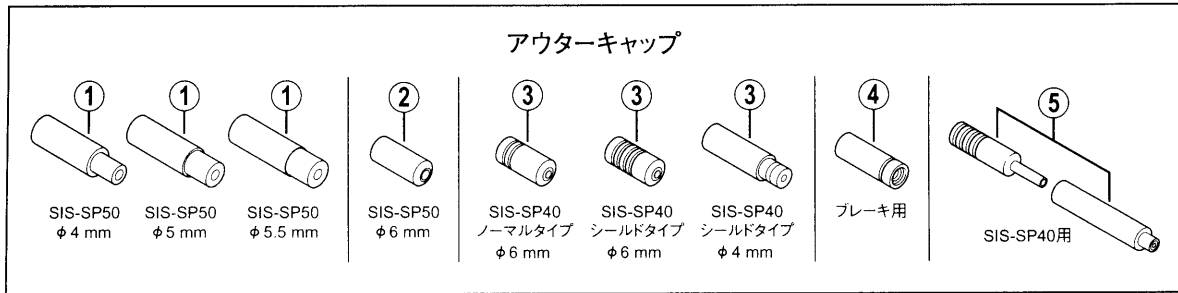
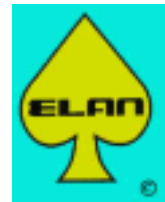

シマノチェーン用コネクティングピン

チェーン	CN-7801 CN-6600	CN-7800	CN-7701 CN-HG93 CN-HG73 CN-HG53	その他
A寸法	5.85 mm	5.5 mm	6.5 mm	7.1 mm
カラー	シルバーグレー	グレー	シルバー	ブラック
識別溝	3本	1本	—	—



■ アウターキャップ

メーカー希望小売価格	注文番号	番号	コード番号	部 品 名	材 質
42	954401	1	4-60B 00030	SIS-SP50 アウターキャップ (φ4mm)	スチール
42	954402		4-60B 00040	SIS-SP50 アウターキャップ (φ5mm)	スチール
42	954403		4-60B 00020	SIS-SP50 アウターキャップ (φ5.5mm)	スチール
95	954404		4-60E 00040	SIS-SP50 シールドアウターキャップ (φ4mm)	スチール
95	954405		4-60E 00030	SIS-SP50 シールドアウターキャップ (φ5mm)	スチール
95	954406		4-60E 00020	SIS-SP50 シールドアウターキャップ (φ5.5mm)	スチール
1,470	954407	2	3-60B 98010	SIS-SP50 / プレーキ用 アウターキャップ (φ6mm / 100個)	スチール
42	430376		4-60B 00010	SIS-SP50 / プレーキ用 アウターキャップ (φ6mm)	スチール
95	954409		4-60E 00010	SIS-SP50 シールドアウターキャップ (φ6mm)	スチール
840	954410	3	3-6ZA 98010	SIS-SP40 アウターキャップ (φ6mm / 100個)	プラスチック
3,255	954411		3-6Z2 98010	SIS-SP40 シールドアウターキャップ (φ6mm / 100個)	プラスチック
95	413419		3-6Z1 90010	SIS-SP40 シールドアウターキャップ (φ6mm)	アルミ
95	954412		3-6Z2 90030	SIS-SP40 シールドアウターキャップ (φ4mm)	アルミ
105	954413	4	3-872 98100	M950 / M739 プレーキ用アウターキャップ (シルバー)	アルミ
126	954414		3-872 98110	M950 / M739 プレーキ用アウターキャップ (ブラック)	アルミ
473	954415	5	3-6AM 98080	ノーズ付シールドアウターキャップ & ラバーブーツ (3個) SIS-SP40用	プラスチック & ラバー

■ インナーエンドキャップ

メーカー希望小売価格	注文番号	番号	コード番号	部 品 名
420	430383	6	3-620 98030	インナーエンドキャップ (φ1.1mm, φ1.2mm 変速用 / 100個)
420	430384		3-620 98040	インナーエンドキャップ (φ1.6mm プレーキ用 / 100個)
105	783566		3-620 98060	インナーエンドキャップ (φ1.1mm, φ1.2mm 変速用 / 10個)
105	783567		3-620 98070	インナーエンドキャップ (φ1.6mm プレーキ用 / 10個)

■ シマノチェーン用コネクティングピン

メーカー希望小売価格	注文番号	番号	コード番号	部 品 名
5,985	783520	7	3-08X 98020	CN-7801 / 6600 チェーン用コネクティングピン (50個)
630	783519		3-08X 98010	CN-7801 / 6600 チェーン用コネクティングピン (5個)
5,985	783668		3-08D 98020	CN-7800 チェーン用コネクティングピン (50個)
630	783671		3-08D 98010	CN-7800 チェーン用コネクティングピン (5個)
4,725	413466		3-069 98020	CN-7701 / HG93 / HG73 / HG53 チェーン用コネクティングピン (シルバー / 50個)
494	431261		3-069 98010	CN-7701 / HG93 / HG73 / HG53 チェーン用コネクティングピン (シルバー / 5個)
3,990	430360		3-045 98020	シマノチェーン用コネクティングピン (ブラック / 50個)
336	430350		3-045 98010	シマノチェーン用コネクティングピン (ブラック / 3個)

■ マッドフラップ (トップスイングフロントディレイラー用)

メーカー希望小売価格	注文番号	番号	コード番号	部 品 名
473	460479	8	3-5CA 98020	SM-MF10 マッドフラップ

1705-PARTS1174J

クリートセット (ATB用)

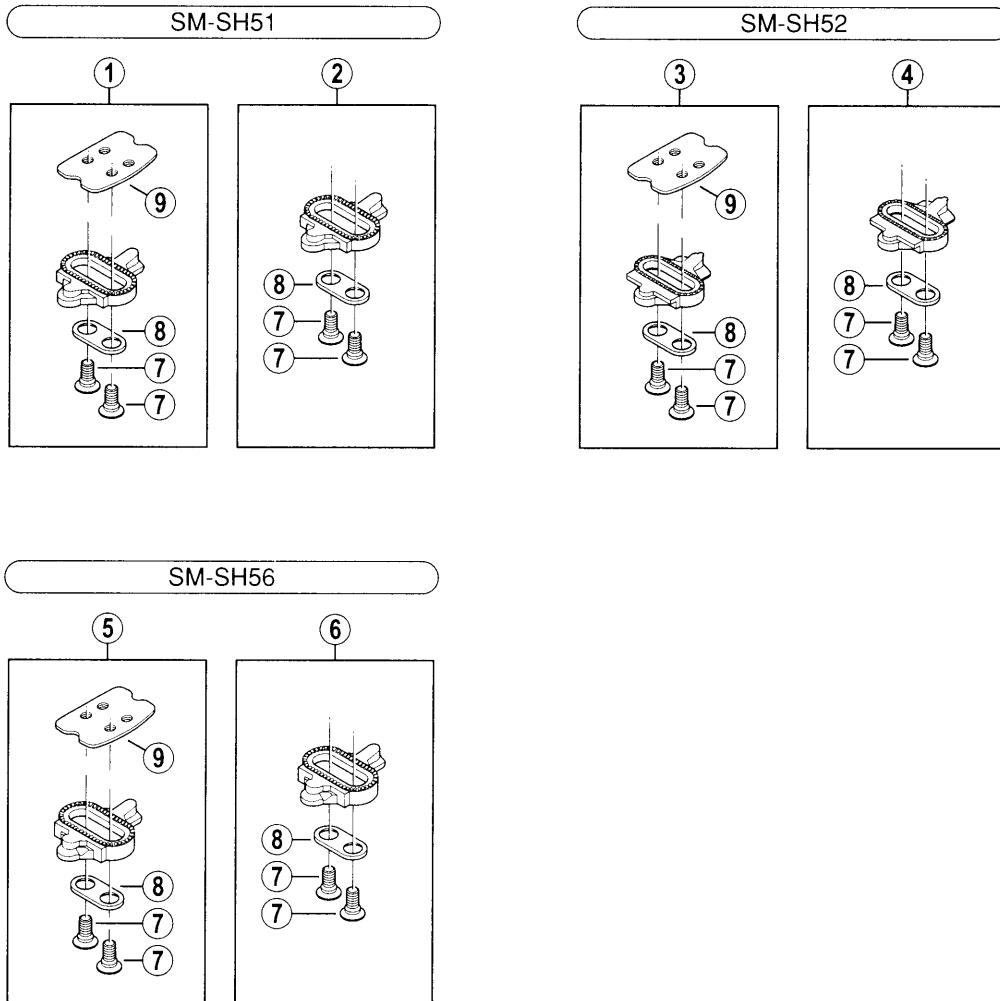
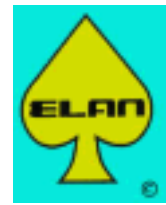

メーカー希望小売価格	注文番号	番号	コード番号	部 品 名	適 応 モ デ ル
1,313	776261	1	3-424 98200	SM-SH51 ナット付クリートセット (シングルモード/ペア)	PD-M959/M747/M647/M646/M636/ M545/M540/M536/M535/M520/ M515/M505/M434/M424/M324/ M323/A525/A515
987	783628	2	3-424 98201	SM-SH51 クリートセット (シングルモード/ペア)	
1,313	439706	3	3-41M 98020	SM-SH52 ナット付クリートセット (シングルモード/ペア)	PD-M858/M747/M646/M636/M545/ M536/M535/M515/M505/M434/ M424/M324/M323/A525/A515
987	783630	4	3-41M 98021	SM-SH52 クリートセット (シングルモード/ペア)	
1,313	783656	5	3-41S 98090	SM-SH56 ナット付クリートセット (マルチモード/ペア)	PD-M747/M647/M646/M636/M545/ M536/M535/M515/M505/M434/ M424/M324/M323/A525/A515
987	783657	6	3-41S 98100	SM-SH56 クリートセット (マルチモード/ペア)	
32	773331	7	4-417 04030	クリート取付ボルト (1個)	
53	783631	8	4-424 23000	クリートアダプター (1個)	SM-SH51/SH52/SH55/SH56
158	526118	9	4-40N 01000	クリートナット (1個)	

1512-PARTS1864B

その他 (1)



リアディレイラー用 プーリーセット/ブラケットユニット

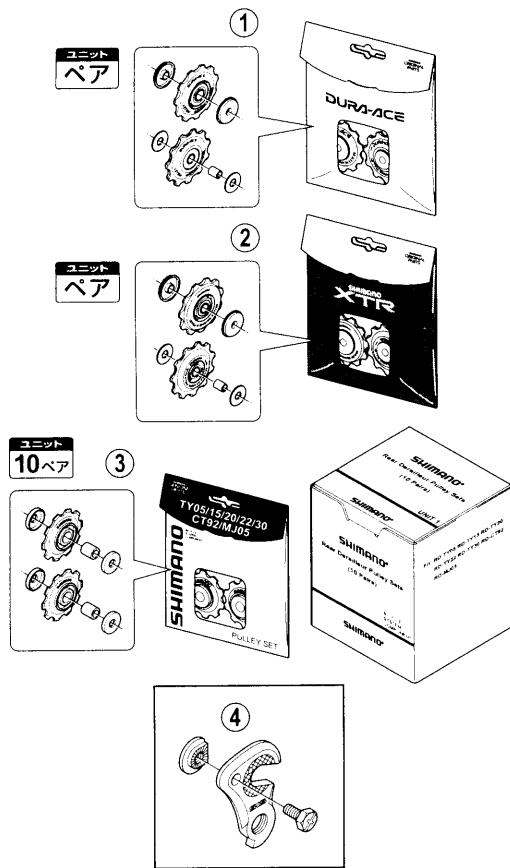

直付式フロントディレイラー用 取付バンド

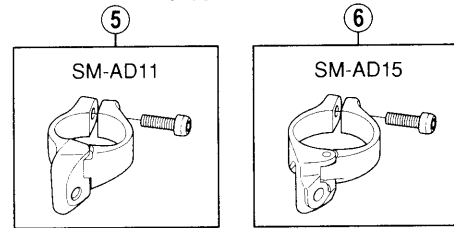

直付台座用 アウトーストッパー

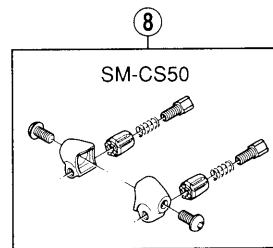
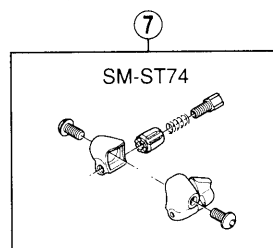

ケーブルガイド (BB径 φ40mm用)

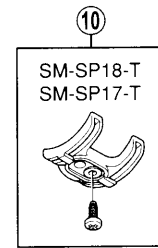
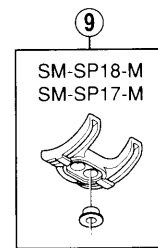

■ リアディレイラー用 プーリーセット/ブラケットユニット

メーカー希望小売価格	注文番号	番号	コード番号	部 品 名
3,255	440715	1	3-5TJ 98100	RD-7700 テンション & ガイドプーリーセット (ペア)
3,255	440716	2	3-53N 98120	RD-M951/M952/M953 テンション & ガイドプーリーセット (ペア)
1,260	940329	3	3-563 98100	RD-CT95/MJ05/TY05/TY15/TY20/TY22/TY30 プーリーセット (10ペア)
231	783614	4	3-52U 98010	リアディレイラー ブラケットユニット

■ 直付式フロントディレイラー用 取付バンド

メーカー希望小売価格	注文番号	番号	コード番号	部 品 名
893	520905	5	3-57Y 92100	SM-AD11 取付バンド φ31.8mm (1-1/4")
893	520906	6	3-57Y 91100	SM-AD15 取付バンド φ34.9mm (1-3/8")

■ 直付台座用 アウトーストッパー

メーカー希望小売価格	注文番号	番号	コード番号	部 品 名
2,100	450790	7	3-67D 98010	SM-ST74 アウトーストッパー
2,100	450800		3-67D 98020	SM-ST74 アウトーストッパー (軽合金フレーム用)
746	450770	8	3-67B 91000	SM-CS50 アウトーストッパー
746	450780		3-67B 91010	SM-CS50 アウトーストッパー (軽合金フレーム用)

■ ケーブルガイド (BB径 φ40mm用)

メーカー希望小売価格	注文番号	番号	コード番号	部 品 名
84	450001	9	3-66Y 98600	SM-SP18-M ケーブルガイド
158	430990		3-66Y 98500	SM-SP17-M ケーブルガイド
84	450002	10	3-66Y 98610	SM-SP18-T ケーブルガイド
158	450511		3-66Y 98510	SM-SP17-T ケーブルガイド

1404-PARTS1713A

その他 (2)



内装ハブ/ローラーブレーキ用グリス

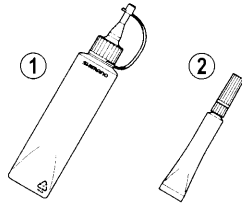

Mシステムアウターケーシングボックス

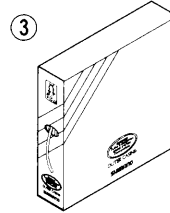

ランプ用電球

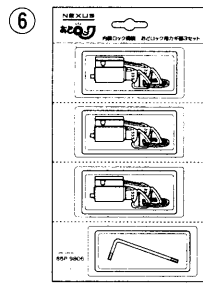

おどロック用鍵セット

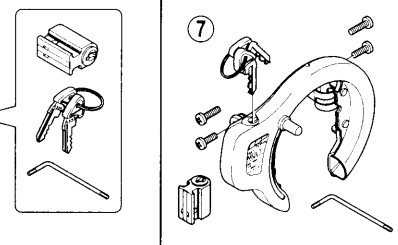

グリップ (ハンドル径 φ22.2mm用)

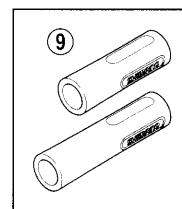
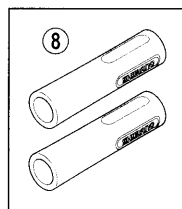

■ 内装ハブ/ローラーブレーキ用グリス

メーカー希望小売価格	注文番号	番号	コード番号	部 品 名
924	897858	1	4-041 20800	内装ハブ用グリス (100g)
893	787760		4-041 20400	ローラーブレーキ用グリス (100g)
452	783627	2	4-041 40020	ローラーブレーキ用グリス (10g)

■ Mシステムアウターケーシングボックス (φ5mm×30m / 98.5ft.)

メーカー希望小売価格	注文番号	番号	コード番号	部 品 名
4,620	430690	3	4-80Y 00253	メタリックシルバー (#537)

■ ランプ用電球

メーカー希望小売価格	注文番号	番号	コード番号	部 品 名
998	783625	4	3-76Z 98010	電球 (6V-2.4W) 5個
578	783592	5	3-76Z 98020	電球 (6V-3W) 1個

■ おどロック用鍵セット

メーカー希望小売価格	注文番号	番号	コード番号	部 品 名
1,680	915514	6	3-65P 98060	鍵ユニット3セット (工具付)
1,680	915521	7	3-65P 98100	ワンキーツーロック用リング錠セット

■ グリップ (ハンドル径 φ22.2mm用)

メーカー希望小売価格	注文番号	番号	コード番号	部 品 名
347	783642	8	3-8XE 98100	ロンググリップ (ブラック/ベア)
347	783643		3-8XE 98110	ロンググリップ (グレー/ベア)
347	783644	9	3-8XE 98120	ハーフ&ロンググリップ (ブラック)
347	783645		3-8XE 98130	ハーフ&ロンググリップ (グレー)

1705-PARTS2000A

グリス & オイル

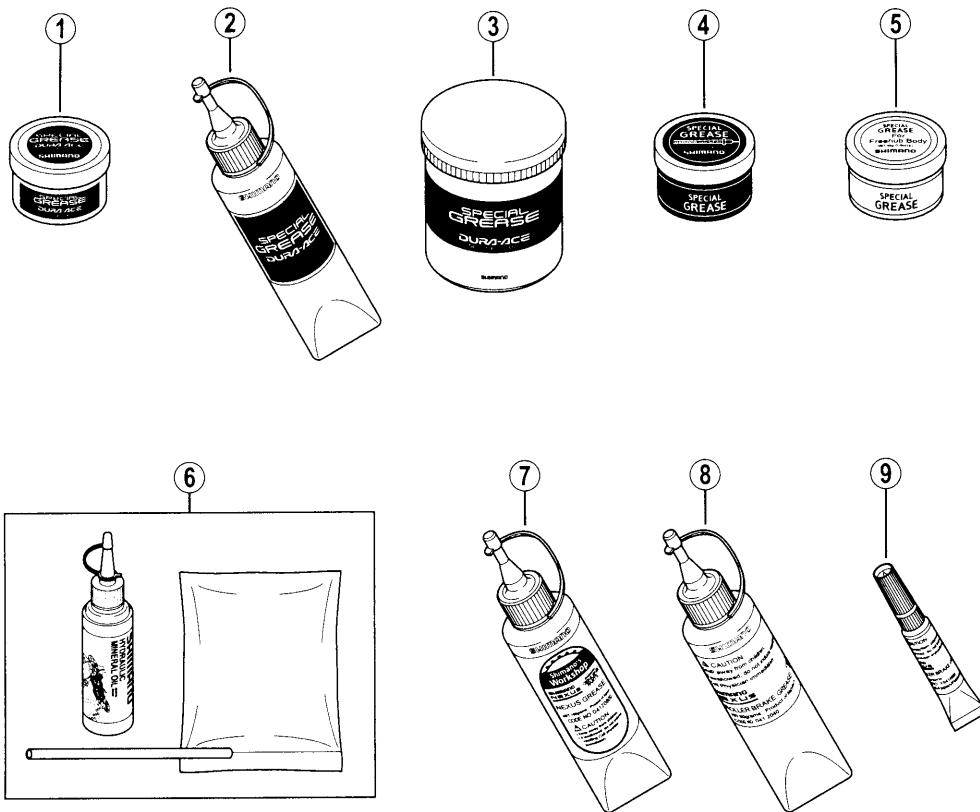
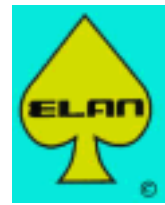

メーカー希望小売価格	注文番号	番号	コード番号	部 品 名
693	460460	1	4-041 10000	デュラエースグリス (50g)
1,155	783539	2	4-041 10200	デュラエースグリス (100g)
4,935	460470	3	4-041 10010	デュラエースグリス (500g)
1,470	783651	4	4-041 80000	SIS-SP41用グリス (50g)
798	783666	5	4-3B9 80000	フリーハブボディグリス (50g) FH-7800/M800用
987	441718	6	3-839 98010	ミネラルオイルブリードキット (50ml)
924	897858	7	4-041 20800	内装ハブ用グリス (100g)
893	890560	8	4-041 20400	ローラーブレーキ用グリス (100g)
452	890561	9	4-041 40020	ローラーブレーキ用グリス (10g)

1705-PARTS2197A

純正工具 (1)



フリーホイール/ローター用工具

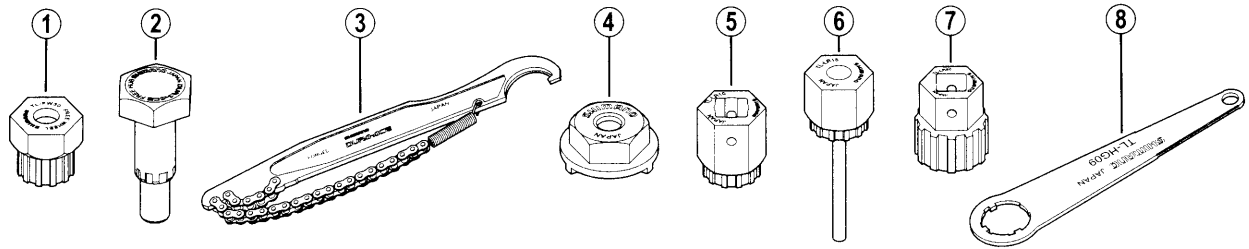

メーカー希望小売価格	注文番号	番号	コード番号	モデル	部 品 名
525	460030	1	4-120 09050	TL-FW30	ボス抜き工具 (MF-7400/6208/Z012/Z015/1600/HG20/HG22用)
893	460040	2	4-120 09070	TL-FH10	フリーハブボディ引抜き工具 (FH-7400/7402/7403用)
2,415	460070	3	4-130 09150	TL-SR20	スプロケット戻し工具 (1/2"ピッチ用)
735	460080	4	4-120 09150	TL-FW45	BMXフリーホイール戻し工具
882	887904	5	4-120 09220	TL-LR10	ロックリング締付け工具 (ローターSM-RT96/RT77/カセットスプロケット) インパクトレンチ用
987	884514	6	4-120 09230	TL-LR15	ロックリング締付け工具 (ローターSM-RT96/RT77/カセットスプロケット)
882	894233	7	4-25U 15000	TL-LR20	ロックリング締付け工具 (ローターSM-RT80) インパクトレンチ用
756	887415	8	4-1Z7 02000	TL-HG09	ロックリング締付け工具 (CS-HG70-S用)

フロントチェーンホイール用工具

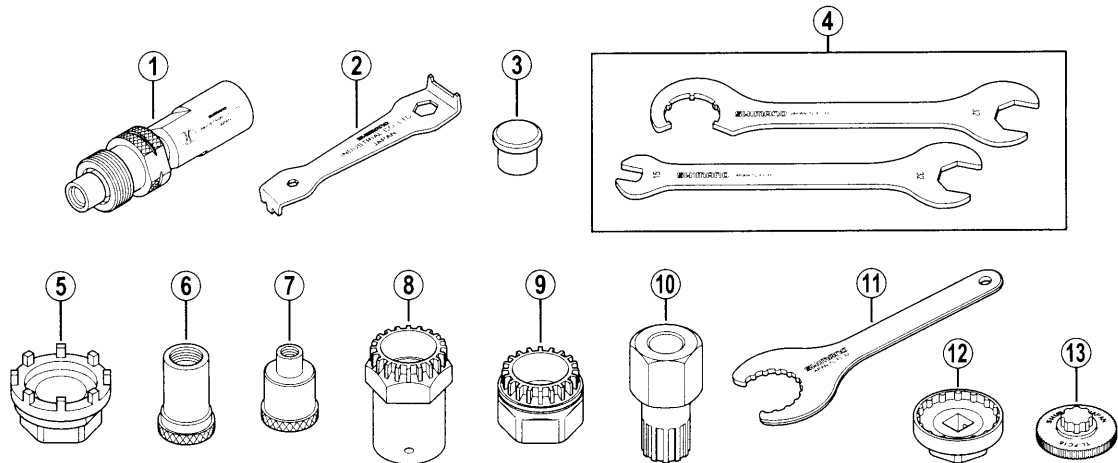

メーカー希望小売価格	注文番号	番号	コード番号	モデル	部 品 名
1,103	460110	1	4-130 09010	TL-FC10	コッタレスクランク専用工具
252	460120	2	4-130 09130	TL-FC20	ベグスパナ
252	413452	3	4-130 09180	TL-FC15	クランク抜き工具
5,880	413461	4	3-130 98100	TL-FC31	スパナセット (ハンガー部 / ヘッドパーツ / ペダル用)
903	460497	5	4-130 09072	TL-UN96	フロントチェーンホイール / BB 専用工具 A
357	460499	6	4-130 09071		フロントチェーンホイール 専用工具 B
326	460498	7	4-130 09068	TL-UN75	フロントチェーンホイール 専用工具
2,352	783590	8	4-130 09075	TL-UN66	カートリッジタイプBB用アダプター戻し工具 (インパクトレンチ用)
945	413423	9	4-130 09073	TL-UN74-S	カートリッジタイプBB用アダプター戻し工具
966	460150	10	4-120 09080	TL-FF20	OCSタイプBB用ワン戻し工具
882	881931	11	4-130 09210	TL-FC32	アダプター取付け工具 (FC-7800/M960/M800用)
1,785	892824	12	4-130 09230	TL-FC33	アダプター取付け工具 (FC-M760/M761) インパクトレンチ用
84	881932	13	4-130 09220	TL-FC16	クランク取付け工具 (FC-7800/M960/M800/M760/M761用)

1602-PARTS2024A

純正工具 (2)



スパナ & レンチ

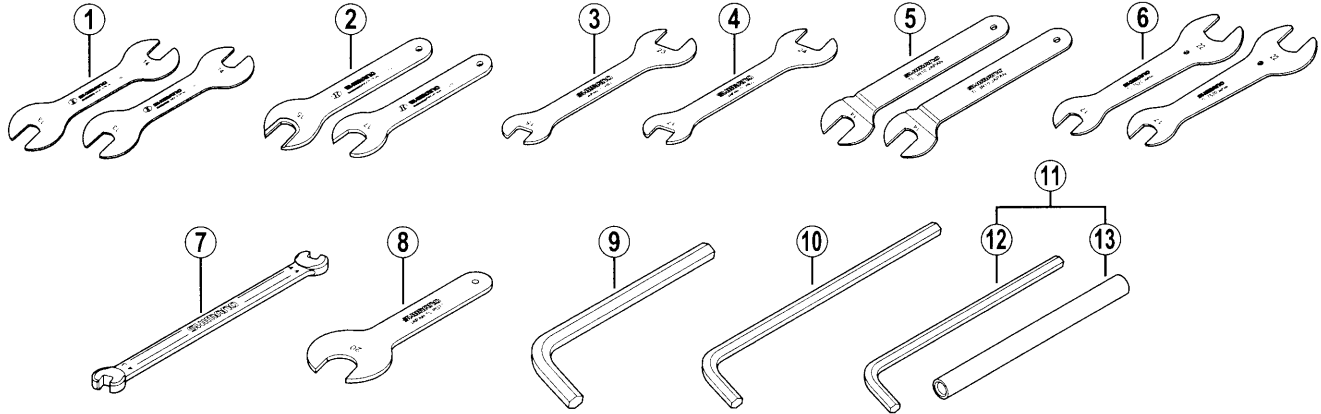

メーカー希望小売価格	注文番号	番号	コード番号	モデル	部 品 名
1,260	460160	1	3-230 90010	TL-HS10	ハブ調整スパナ (13mm×14mm) 2枚1組
735	460170	2	3-320 90010	TL-HS20	ハブ調整スパナ (15mm・17mm) 2枚1組
882	783686	3	4-3C2 28000	TL-HS21	ハブ調整スパナ (15mm×23mm)
882	783685	4	4-3C2 27000	TL-HS22	ハブ調整スパナ (17mm×24mm)
945	460180	5	3-320 99010	TL-3R10	ローラーブレーキ用スパナ (14mm) 2枚1組
1,260	460181	6	3-130 98900	TL-7S20	ハブ調整スパナ (17mm×22mm) 2枚1組
1,260	884620	7	4-4A0 14000	TL-WH77	ニップルレンチ
735	954420	8	4-400 01100	TL-PD77	PD-7700 ペダル用スパナ
158	460210	9	4-520 09050	TL-WR37	六角棒レンチ (10mm)
252	460211	10	4-130 09170	TL-WR38	六角棒レンチ (8mm×200mm)
242	460220	11	3-520 98010	TL-WR40	六角棒レンチ (6mm×130mm) & 補助パイプ
95	460230	12	4-520 09030		六角棒レンチ (6mm×130mm)
158	460240	13	4-520 09120		補助パイプ

ペダル用工具

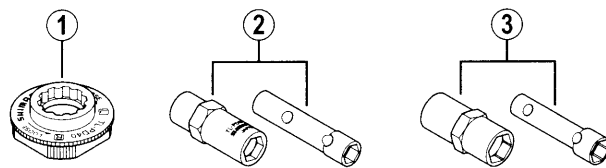

メーカー希望小売価格	注文番号	番号	コード番号	モデル	部 品 名
84	460270	1	4-42A 09000	TL-PD40	ペダル用 ロックブッシュ戻し工具
2,468	460500	2	3-460 98630	TL-PD63	ペダル用 玉押し調整工具
2,520	785713	3	3-41N 98040	TL-PD33	ペダル用 玉押し調整工具

1705-PARTS2101A

純正工具 (3)



ハブ用工具

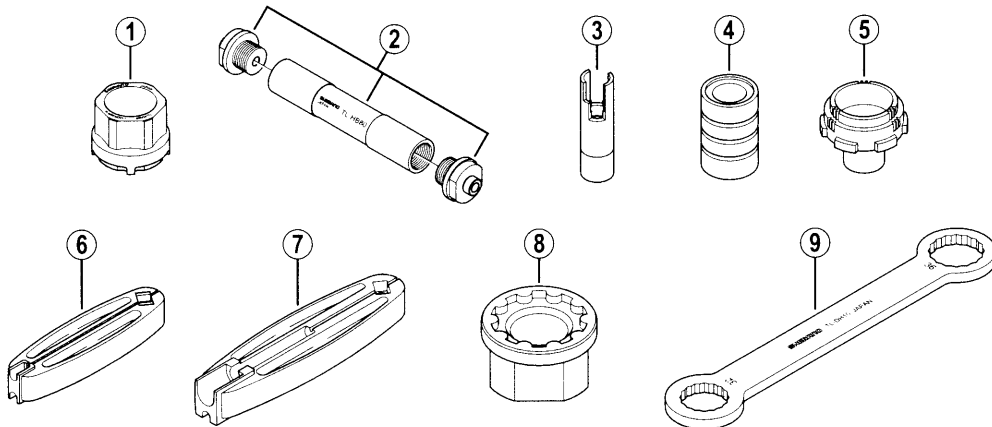

メーカー希望小売価格	注文番号	番号	コード番号	モデル	部 品 名
798	894327	1	4-25U 14000	TL-HA20	ワン締付け工具 (HB-M800/FH-M800用)
2,520	894329	2	4-25U 17000	TL-HB80	車輪組ヤトイ (HB-M800用)
2,961	783695	3	4-708 00100	TL-8S10	右玉押し取外し工具 (SG-8R20/8R25用)
1,491	783694	4	4-708 00200	TL-8S20	右玉押し取付け工具 (SG-8R20/8R25用)
1,491	783693	5	4-708 00300	TL-8S30	ギア枠ユニット工具 (SG-8R20/8R25用)
1,491	783683	6	3-708 98010	TL-CJ10	内装ハブ用ケーブル調整工具 (90mm/101mm)
1,491	783682	7	3-708 98020	TL-CJ40	内装ハブ用ケーブル調整工具 (101mm/127mm)
2,520	783690	8	4-20W 00110	TL-FH81	右アダプター締付け工具 (FH-C810/C811用)
2,520	783511	9	4-120 09000	TL-DH10	キャップ締付け工具 (ハブダイナモ用)

その他

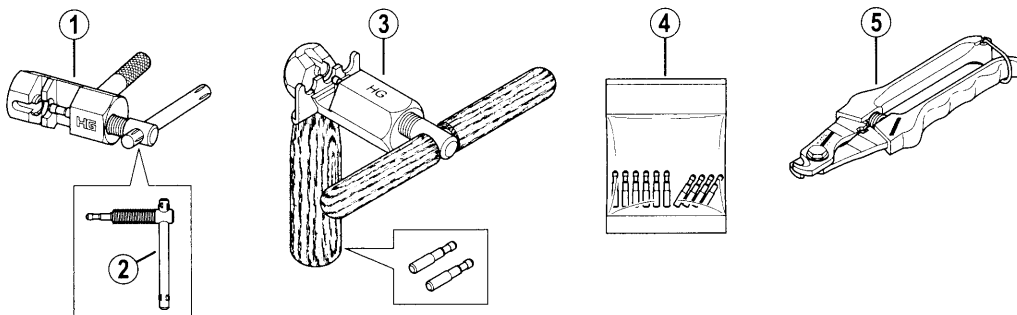

メーカー希望小売価格	注文番号	番号	コード番号	モデル	部 品 名
2,415	783689	1	3-130 98140	TL-CN23	IG/HG/UGチェーン用チェーン切り
473	783669	2	3-130 98170		スベア用チェーン切り矢 (オプション)
8,925	783687	3	3-130 98150	TL-CN32	IG/HG/UGチェーン用チェーン切り (スベアピン2本付)
2,730	783510	4	3-130 98160		スベアピン (10本)
3,570	460310	5	4-098 00010	TL-CT10	ケーブルカッター

1603-PARTS2196A